

GAIA: HERRI INDIGENAK • ESPERIENTZIAK: BERDE-BERDEA / KOADRO BAT
IPUIN ANITZ • EKARPENAK: ROBOTIKA • GALDEIDAZUE: JUANBAU ERAUSKIN
• IRUÑERRIKO MANKOMUNITATEA • ATZEKO ATETIK: JOSEBA APAOLAZA

hh
hik hasi

124

4 EURO • 2008KO URTARRILA EUSKAL HEZIKETARAKO ALDIZKARIA



ELKARRIZKETA

Elena Odriozola

“ Irudiak ez ditut hezteko helburuarekin egiten, sentitzen dudana egiten dut ”

PiRRItx eta PORROTx

Familiak milakolore

CD-Rom-ak berriak!



Familia eredu
anitzak,
maitasunaren
loturak indartuta.

Puzzleak berriak!

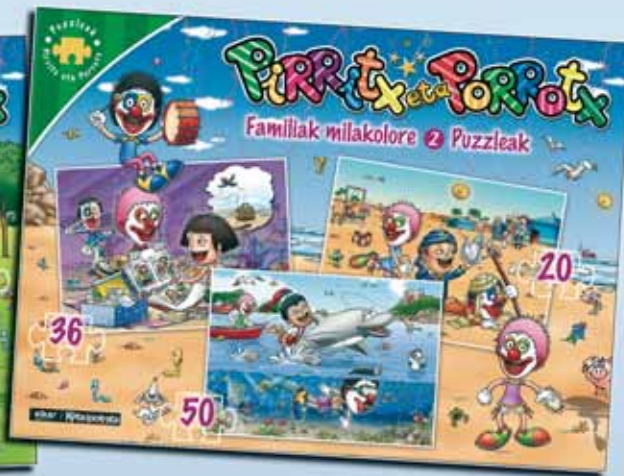

Ipuinak

Karta jokoa



elkar

Katxiporreta

aurkibidea



8
gaia

HERRI INDIGENAK

Mila kilometro banatzen gaituzte elkarrengandik, baina nortasunaren eta hizkuntzaren aldeko borroka elkartzen gaitu. Hainbat herri indigenetako ordezkariak izan ziren azaroan Euskal Herrian eta hizkuntza eta hezkuntzako arloan, haien esperientzien berri eman ziguten.



16
elkarrizketa

ELENA ODRIOZOLA

Ilustratzailea da Elena Odriozola. Haurrentzako liburuetan ikus daitezke batik bat bere irudiak baina esaten duenez, guztientzat marrazten du. Gustuko du irudigile lana, eta gero eta askatasun handiagoa izan, hobeto aritzen dela esan digu.

5 editoriala

6 kronika

8 gaia

HERRI INDIGENAK. MILAKA
KILOMETRORA, HELBURU BERBERA

16 elkarrizketa

ELENA ODRIOZOLA

24 esperientziak

Berde-berdea proiektua. Ikasleak ingurumenaren alde lanean Koadro bat ipuin anitz. Koldo Mitxelenako ikasle oro koadroari so

28 ekarpena

Garikoitz Alvarez Arroyuelo

Automatika eta Robotika hezkuntzan. Piagetek Olentzerori...

32 galdeidazue

Badira eskolan, haurrei euskaraz aritzeko eskatu baina beraien artean erdaraz hitz egiten duten edo euskara kaskarra erabiltzen duten irakasleak. Nola kontzientziatu irakasleak? Nola egin aurre horri?

Juanbau Erauskin

35 berriak

40 nora joango gara?

Iruñerriko mankomunitatea

Ikasleek badute egitekorik ingurumenaren alde

42 Atzeko atetik

Joseba Apaolaza

Argitaratzailea: **XANGORIN** Errekalde hiribidea, 59. Aguila eraikina, 1. solairua. 20018 DONOSTIA GIPUZKOA. Tel: 943/ 371 408 . Fax: 943/ 372 154; www.hikhasi.com; Posta Elektronikoa: hikhasi@hikhasi.com; Lege Gordailua: SS-1001/95. ISSN: 1135-4690 Erredakzio burua: Olatz Lasagabaster. Erredakzioa: Joxe Mari Auzmendi eta Miren Guilló. Erredakzio batzordea: Mikel Estonba, Mari Karmen Irastorza, Kristina Mardaraz, Josi Oiartzabal, Fito Rodriguez, Maite Saenz, Xabier Sarasua eta Arantxa Urbe. Aholkulariak: Nerea Alzola, Abel Ariznabarreta, Felix Basurko, Begoña Bilbao, Mariam Bilbatua, Aines Dufau, Luis Mari Elizalde, Lore Erriondo, Gurutze Ezkurdia, Idoia Fernandez, Xabier Isasi, Irene Lopez-Goñi, Izaskun Madariaga, Karmele Perez Urraza, Kepa Perez Urraza, Amaia Vazquez, Lontxo Oihartzabal, Matilde Sainz eta Pruden Sudupe. Administrazioa: Arantxa Goiburua. Diseinua: TRAM•Grafik. Maketazioa: Xangorin. Inprimategia: ANTZA S.A.L. Azaleko irudia: Donostia. Hezkuntza, Unibertsitate eta Ikerketa Sailak onetsia (2007-XII-18). Kopurua: 3.500 ale.

hik hasiko artikuluek edonon eta edonoiz balia zaitzake. Kasu horietan iturria aipatzea eskertuko genizuke. hik hasik ez ditu bere gain hartzen bertan plazaratutako iritziak ezta bat etorri ere derrigorki haiekin.

EUSKO JAURLARITZA



GOBIERNO VASCO

HEZKUNTZA, UNIBERTSITATE
ETA IKERKETA SAILA

DEPARTAMENTO DE EDUCACION,
UNIVERSIDADES E INVESTIGACION

Harpidetza orria



hik hasi
zure parte-hartzea
ezinbestekoa du,
harpide zaitetz!
50 euro urtean

Prezio horren barruan
10 aldizkari, ale monografikoak
eta Euskal Herriko baliabide
pedagogikoen gida.
Horrez gain, prezio bereziak
Udako Topaketetan eta
argitararaten ditugun
gainontzeko materialetan

hik hasiren harpidedun izan nahi dut, urtean 10 ale eta atera daitezkeen ale bereziak etxean jasoz

Izena

1. Deitura

2. Deitura

Telefonoa

Helbidea

Posta Kodea

Herria

Herrialdea

Lantokia

Lantokiaren herria

IFZ-NAN

Posta elektronikoa

Entitatea

Sukurtsala

K.D.

Zenbakia

Sinadura

hik hasi Euskal heziketarako aldizkaria
Errekalde hiribidea, 59 Aguila eraikina, 1. solairua
20018 DONOSTIA. GIPUZKOA
Tel: 943/37 14 08 Faxe: 943/37 21 54

HARPIDETZA SARIAK
(BEZ barne) 50 euro

editoriala

urtarrila

D ereduak, euskara hutsekoak, edukietan ere emaitzarik altuenak lortzen ditu



PISAren arabera, Euskal Herriko ikastetxeetan Zientzietan, Matematiketan eta Irakurketan lortutako emaitzak Espainiako estatuko batez bestekoa baino dezente altuagoak dira eta Frantziakoak baino pixka bat hobek.

Askotan esan dugu egindako lana neurtu egin behar dela eta emaitzek bidea eman behar digutela geure eguneroko egitekoa hobetzeko. Jakina da neurketek oso arlo zehatzak, ez integralak, hartzen dituztela kontuan. Hala ere, eta behar den prudentziarekin hartuz, hezkuntza sistema hobetzeko pista batzuk emateko balio dezaketela uste dugu, ebaluatzen ez denak ez baitigu inongo laguntzarik eskaintzen.

2006an, 15 urteko gaztetxoei (15 urte eta 4 hilabetetik 16 urte eta 4 hilabetera bitarteko ikasleak neurtu ziren) egindako Zientziak, Matematikak eta Irakurketa PISA ebaluazioen emaitzak argitaratu berriak dira.

EAEko emaitzen arabera, D ereduak lortzen ditu emaitzarik altuenak bai sare publikoan eta bai itunduan. A ereduak, aldiz, emaitzarik baxuenak lortzen ditu bi sareetan. Neurketa horietan, orokorrean, itunduan emaitza altuagoak izan dira publikoan baino, edozein eredu kontuan hartuta ere. Dena den, ikasleen eta zentroen arlo

ekonomikoa, soziala eta kulturala kontuan hartuz eta koefiziente konpentsatzaile bat aplikatuz, aldeak murriztuko lirateke.

A ereduan ikasten ari direnen maila ekonomikoari erreparatzen badiogu, datu oso aipagarria jasotzen dugu: A ereduan maila sozial baxuenekoen ikasten dute sare publikoan eta maila sozial altuenekoen, aldiz, itunduan. Bixia, ezta?

Iparraldeko datuak Frantziako estatukoetan sartuta daudenez, ezinezkoa zaigu horiek lortzea. Hego Euskal Herria begiraturaz gero, Nafarroan EAEn baino emaitza hobekak lortzen dira Zientzietan eta Matematiketan. Irakurketan, berriz, txarragoak.

Alderaketekin jarraituz, Hego Euskal Herriko emaitzak Espainiako estatukoak baino dezente hobekak dira eta Frantziakoak baino pixka bat hobekak.

Datuekin amaitzeko, PISA neuritzen dituzten herrialdeen batezbestekoan aurkitzen garela esan genezake. Ez goitik eta ez behetik. Eta, aurrekoan

(2003an) bezala, gure hezkuntza nahiko ekitatiboa dela ondoriozta liteke. Portzentualki, oso maila altuko eta oso maila baxuko ikasle gutxi ditugu, erdiko mailetan aurkitzen direlarik gehienak.

Neurketetan ikasleek erabilitako hizkuntza oso kritikatu izan da PP eta PSOE alderdien eta CCOO sindikatuen aldetik, B eta D ereduetan ikasten ari diren ikasleek zergatik ez duten euskaraz egin esanez.

PISA ebaluazioan ez da hizkuntza neurtu baina hizkuntza tresna garrantzitsua da galdetzen dena ulertzeko eta norberak ezagutzen duena adierazteko. Alde horretatik, bakoitzak hoberen erabiltzen duen hizkuntzan egitea ulergarria da, ezta? Dena den, euskaraz ikasleen %13,6k soilik egiteak zer pentsa eman beharko liguke. Datu horren arabera, elebidun orekatu gutxi sortzen ditu eskolak. Benetan adierazgarria!

Oro har, hau esan liteke: euskaraz ikasteak onurak dakartzala eta hizkuntzen arteko transmisioa ongi ematen dela.

kronika

Azkenean ere, hilabete batzuen ostean, Euskararen Nafar Institutuak badu zuzendaria. Irailaren 12an aurkeztu zuen Nafar Gobernuak Enai, euskara politika bultzatzeko asmoz sortutako erakundea. Hautaketa prozesua luzea, konplexua eta gorabehera handikoa izan da, eta bidean ustezko hautagaiak ere izan dira. Kargua, azkenean, Xabier Azanza Nafarroako Ikastolen Elkarteko lehendakariak hartu du, kudeaketan eta giza baliabideetan aditua denak. Zuzendari berriak, hiruhilabeteko menia hartuko du Enai ezagutzeko eta bere lehen eginbearra, Iruñerriko ikerketa soziolinguistikoa egitea izango da.



Abenduak 6, euskal egutegiaren aldeko aldarrikapen eguna

Abenduaren 6a Espainiar konstituzioa ospatzen den eguna da eta Hego Euskal Herriko Hezkuntza komunitateko hainbat kide eta ikastetxek jai eguna ez ospatzeko erabakia hartu zuten, Euskal Herriak Bere Eskolaren proposamenarekin bat eginez. “Jaiegun inposatuaren” aurrean, “Hezkuntza Sistema Nazioanalaren bidean kokatutako euskal egutegiaren” alde egin guran.

Printzipioz ikastetxeek autonomia dute euren egutegia finkatzeko bertako erabaki marko nagusienean hala adostuz gero. EHBek bildu ahal izan dituen datuen arabera, aurtengoan Araba, Gipuzkoa, Nafarroa eta Bizkaiko “40 ikastetxe inguruk egin dute abenduaren 6an euren jarduera normaltasun osoz burutzeko saiakera baina oztupoak ugari izan dira”. EHBEn ustez, “Campos eta Perez-Nievas hezkuntza sailburuak dira

ikastetxeen autonomia zein erabakiak gauzatzeko eskubide urraketaren erantzuleak”. Kasu batzuetan, nahiz eta ikastetxeek ateak irekitzeko erabakia organo gorenean hartu, “Eusko Jaurlaritzako presioen ondorioz” atzera bota behar izan dute erabakia. Zailtasunak zailtasun, eskola normaltasun osoz ireki ez zen eskoletan ere bestelako alternatibak gauzatu ziren, ikastetxe batzuetan irakasleak lanean zeuden, guraso batzuek haurrak ikastolara eraman zituzten eta herri eskolak antolatu ziren, “bestelako hezkuntza sistema bat irudikatzen asmoz”. Gainera, aurrean inoiz baino ikastetxe gehiagotan egin da ofizialki irekitzeko saiakera eta lehen aldiz, Araba eta Nafarroara hedatu da dinamika.

Jaiegunaren aurretik prentsaurreko bat egin zuten eskola zabalduko zuten ikastetxe batzuetako ordezkariak, ikasle mugimenduko hainbat ordezkariak eta EHBeko kideak. Bertan hezkuntza sailaren jarrera salatu zuten eta “Ikastetxe bakoitzak bere egutegia erabakitzeko duen eskubideari helduz, inposatzen zaizkigun jai egun arrotzen gainetik, guk geuk erabakitako jai egunen arabera egutegia eraikitze apustuaren alde” egin zuten.

Agerraldian, gainontzeko Euskal Herriko ikastetxeak bide hori jorrazera deitzen dituzte. “Euskal Egutegia praktikan jartzea Hezkuntza Sistema Nazionalaren alde hartzen den konpromezua da”.

Trebetasun emozionalak eta sozialak deritzan horiek ematen diote finean irakaslearen jarduerari bere benetako izaera. Trebetasun intelektualak ez daude haien gainera, inondik inora ere

Pello Jauregi



Ikasle abertzaileak V. Kongresua, Eraiki eta Irauli

Abenduaren 15ean, Ikasle Abertzaileak-en osoko bilkura izan zen Altsasuko Lortia Kultur Etxean. IAren V. Kongresua izan zen honakoa eta datozen lau urteetarako lan lerroak eztabaidatzeko eta zehazteko asmoz bildu ziren.

Hiru hilabeteko Itzartu deituriko prozesuan zehar, IAko kideek hiru ponentzia oinarri hartuta, (Egoeraren azterketa, Ponentzia politikoa eta Ponentzia organizatiboa) hausnarketa eta eztabaida prozesuan izan dira, ekarpenak eginez. Bilkura honetan, ekarpenak landu eta horien ondorioak aztertu eta definitu dituzte.

Hausnarketa gai nagusiek, aurrera begirako ildoak zehaztera eraman dituzte IAkoak, berain esanetan. Alde batetik, "Euskal Hezkuntza esparruan

emandako aurrera pausak baloratu eta Hezkuntza Sistema Nazionalaren eraikuntzan ikasle mugimenduen indarrak lerrotatu beharra ondorioztatu dugu". Bestalde, "Hezkuntza merkatuaren beharrak asetzeko tresna gisa" ikusten dute, "pertsonek askeak hezteko helburutik arras urren". IAkoen iritziz, hezkuntza antolaketa ikasle mugimenduan eragina du, ikasleria akritiko eta sumisoa" bultzatzen duelako. Hortaz, lan lerro garrantzitsua da ikasle mugimendua antolatzeko gaitasuna bermatzeko eskubide demokratikoen alde egitea.

Bi lan ildo nagusi jorratu dira etorkizunerako, bata "ERAIKI ildo, Hezkuntza Sistema Nazionalaren eraikuntza bultzatzeari dagokiona, eta bestea, IRAULI ildo, ikasle mugimenduen antolatzeko gaitasuna bermatze aldera irabazi beharreko eremuei" dagokiona.

Osoko bilkuran 150 kidek parte hartu zuten eta bertan izan ziren baita ere hainbat eragile gonbidatu gisa, besteak beste Euskal Herriak Bere Eskola, Euskal Herrian Euskaraz, Bilgune Feminista, gazte mugimendua, LAB, Nazio Etabaidagunea eta Herrialde Katalanetako ikasle mugimendukoak.

Ahaztuak 1936-1977 frankismoko biktimen eta errepresaliatuen elkarteak ekarpena egin nahi izan dio Euskal Curriculumari txosten bat landuz, memoria historikoa hezkuntzaren bitartez transmititzeko behararen ondorioz. Txosten hori, Sortzen-Ikasbatuaz, Ikastolen Konfederazioak eta Nazio Etabaidaguneak hartu dute eta eragileen esanetan, Ahaztuak elkarteak ekarpen "garrantzitsua" egin du. Euskal curriculumaren helburuetako bat, Historia Euskal Herriaren ikuspuntutik aztertzea da eta ekarpen horien bitartez bestela "azaleratzen ez diren hainbat gai" jorratzeko beharra landuko da: emakumeen lana, frankismoak eragindako sufrimendua edota biktimen eskubideen defentsa, besteak beste. Martxelo Alvarez Ahaztuak-eko ordezkariaren ustez, memoria historikoa ez da "iraganeko kontua, orainaldiarekin eta etorkizunarekin, eta indarrean dagoen eredu demokratikoarekin lotuta" dagoen auzia da.

GAIA

Herri indigenak

Mila kilometrora, helburu berbera





Mila kilometro banatzen gaituzte elkarrengandik, baina distantziarik txikiak baino indar gehiago duen arrazoi batek elkartzeko gaitu: nortasunaren aldeko borrokak. Dela kultura mailan, dela hizkuntza mailan, borroka bera daramagu aurrera. Hemen izan diren bitartean, hori sentitzeaz gain, haien ametsetako asko egiteko daitezkeela ikusi dute eta horrek aurrera egiteko indarra eman die guztiei. Euskalgintzaren bilakaera ezagutzeko etorri ziren hainbat herri indigenetako ordezkariak Euskal Herrira azaroan, Garabide elkarteak gonbidatuta. Euskararen alde urteetan egindako lana ezagutu zuten eta hemengo esperientzia ezagutzeaz gain, hango berri ere eman ziguten.

G

Herri indigenak eta Euskal Herria elkartasuna lantzen

Gaur egun, munduko herri eta komunitate askotan, nortasuna eta milaka urtetan mantendu den hizkuntza galteaz daude. Herri indigena askoren kasua hori da eta Garabide elkartearen arduradunen ustez, ekarpen handia egin diezaieke euskararen inguruan Euskal Herrian bizi izan dugun eta gaur egun bizi dugun esperientziak.

Euskalgintzaren esperientzia modu eraginkorren hegoaldeko eragileen eskurajartzea da Garabideren lana. Horretarako, alde batetik, euskararen garabideen esperientzia sistematizatzen dihardute, formazioarako, trukearako eta aholkularitzarako material propioa ekoiztuz. Bestetik, euskalgintzako protagonistak lankidetzaren sarean sartu nahi dituzte.

Hegoaldeko herri indigenek beraien hizkuntza eta nortasunarekiko dituzten bizipenak eta esperientziak eta gurean duguna trukatu nahi dituzte, elkar aberasteko. Helburuak, euskalgintzaren esperientzia transmititzea, formazioa ematea, euskalgintzako eragileei hegoaldeko ekarpena egitea eta hizkuntza errealitatea ezagutaraztea eta lankidetzaren harremanei hasiera ematea dira.

Lanerako eskema honakoa izatea nahi lukete Garabideko arduradunek: lehenik truke programara etortzea eta proiektu konkretu baten berri ematen badiete, adibidez, eskola bat eraiki nahian dabiltzala, proiektu hori egiteko konpromisoa hartzea. Garabidek ez luke proiektua finantzatzeko, esperientzia edo tutorizazio proiektua litzateke. Bitartekaritza moduko bat egingo lukete, euskalgintzako eta hezkuntzako eragileak beste herri indigenetako eragileekin harremanetan jartzeko.

Garabide elkarte

Garabide elkarte, Mondragon Unibertsitateko HUHEZI fakultateak duen Lankidetzaren programaren baitan sortutako elkarte da.

Garabideren helburuak honakoak dira:

- Garapen bidean dauden herrietako hizkuntza komunitate minorizatuekin lankidetzaren bideratzea.

- Munduko Hegoaldeko hizkuntza komunitate minorizatuetako eragileekin lankidetzaren proiektuak garatzea.

- Euskararen eta euskal kulturaren garapenean lanean ari diren erakundeek hegoaldeko hizkuntza komunitate minorizatuetatik lankidetzaren beren esperientzia eskaini dezaten sustatzea horretarako markoa eta bideak eskainiz.

Helburu horiek betetzeko, hainbat proiektu dituzte aurrean:

- Formazio eta kapazitazio proiektuak

- Esperientzien truke-programak

- Aholkularitza proiektuak

- Tutorizazio proiektuak



Indigenekin solasean

Hori guztia aurrera eramateko bidean, hainbat herri indigenetako ordezkariak gonbidatu zituzten geurera. Aimarak, maiak, maputxeak eta kitxuak izan ziren Euskal Herrian; komunitateko liderrak, erakunde eta komunitate indigenetako ordezkariak, hezkuntza arduradunak... Emaizarekin pozik daude Garabideko arduradunak, guk haiekin eta haiek gurekin, guztiok ikasi dugulako eta ikusi dugulako, urrun bada ere, helburuei dagokienez oso gertu ditugun herriak badirela. Jon Sarasua eta Urko Kolomo Garabideko kideak izan dira esperientzia horren arduradunak. Bizitakoaren inguruan balorazio positiboa egin dute, guztiz.

Garabide elkartearen kooperazioa bultzatzeko sortu zen, duguna konpartitzeko. "Gure nortasunaren garapena, nortasunaren inguruko ahalegina eta euskararen garapena ditugu konpartitzeko batez ere, azken 40 urtetako euskalgintza modernoaren egituraketa. Hainbat herri indigenen koiuntura aztertuta konturatu ginen interesgarria izan zitekeela elkartruke hori bai haien zat, bai gure zat ere", esan digu Jon Sarasuak. Horregatik animatu ziren esperientzia hau martxan jartzera eta orain, guztia pasa denean, balorazio ezin hobea egin dute.

"Gauzak norberaren esperientziaz abiatuta egiten direnean, borroka berean daudenen artean, indarra sortzen da. Horren susmoa genuen eta trukeak baieztatu egin du; hau da, hemen badela altxor bat, esperientzia asko daude eta hori baliagarria da. Gainera, barrutik ateratzen diren gauza horiek pertsonengana iristeko ahalmen handiagoa dute", dio Urkok. Euskara bultzatzeko eta indartzeko ibilbidean borroka esparru askotara zabaldu da eta gure esperientzia adibide gisa, erabil-



gari izan daiteke beste herri batzuetan. Hizkuntzaren alorrean munduko zenbait tokitan egiten den borroka oso antzekoa dela ikusi dute Garabide elkartearen arduradunek, batzuk aurreratuago daudela eta beste batzuk, atzerago, baina borroka oso antzekoa da eta esperientziak trukatzeko denentzat da mesedegarri.

Euskalgintzan aritzen den jendea oso gustura geratu da esperientziarekin Urkok esan digunez: "Alde batetik beti da pozgarria hemengo esperientzia beste batzuentzako baliagarria izatea, motibazio puntu bat da eta bestetik, etorri den jendeak, bertakoei gauzak ematen jakin izan du, feedback hori egon da".

Balorazio positiboa

Antolatzaileen asmoa, Euskal Herriko esperientzia ahalik eta zehatzen eta ikuspegi zabalenarekin transmititzea zen, baina astindua espero zutena baino handiagoa izan da. Maputxe bategen esandakoa horren adierazle da, hemen bizitakoa hiru astetan egindako doktoradutza izan dela, alegia. Balorazioa egitean, guztiok esan diete haien lana edota pentsatuta zituzten estrategiak berrikusi beharko dituztela, batez, hizkuntza ez dutelako nortasuna indartzeko oinarri gisa hartu. Lurraren defentsan, adierazpen kulturaletan oinarritu dira, baina hizkuntza ez da nortasuna



indartzeko lehentasuna izan. Eta garrantzitsua izan da Urkok dioenez, "konturatu direla ez daudela bakarrik, inguruko nazioetan borroka berdina egiten ari den jendea dagoela, eta Europan ere, badela halakorik".

"Garrantzitsua izan da bihotzetik, emozioetatik aritu garelako baina puntu ilunak ere transmititu dizkiegu. Zeren arriskua zegoen, hona etorri eta soilik lortu dena ikusteko, egoera idealizatzeko, baina gure hanka sartzei buruz ere hitz egin dugu, galdutako energiari buruz... Hori garrantzitsua izan da, gauza batzuetan eredu garriak izan gaitzkeelako, baina gure akatsak eta ezinak ere erakutsi behar ditugulako", dio Jonek.

Leku askotan esan diete Euskal Herria idealizatu bat erakutsi dietela baina antolatzaileek behin eta berriro diote ez dela horrela izan: "Zailtasunak azpimarratu ditugu, baina euskara zenbat esparruetara zabaldu den ikusi dute eta zer aukera izan ditzakeen hizkuntza gutxitu batek normalizazio bidean. Egiteko geratzen zaigunari ez diote hainbeste garrantzirik eman", dio Urkok. "Hizkuntzarentzat minimoki osasungarria izan daitekeen horretatik behera dabilta, egoerarik onenean, hezkuntza elebiduna dute baina elebitasun hori zalantzakoa izaten da, indarra gaztelaniak duelako", gaineratu du Jonek.



Salustiano Ayma Morales. BOLIVIA

Salustiano Ayma Morales aimara da eta aimara du ama-hizkuntza. Gaztelera zazpi edo zortzi urterekin ikasi zuen, eskolan. Boliviako Orinoca herrikoa da, Evo Moralesen herrikoa eta presidentea lehengusua du aitaren aldetik eta osaba, amaren aldetik. Boliviako Hezkuntza Ministerioan egiten du lan Salustianok, jatorrizko aimara jakintzetan profesionala da; aimara hizkuntzaren garapenean egiten du lan eta aimara herriaren jatorrizko jakintzak lantzen ditu.

1990az geroztik, prozesu asko egin dituzte Bolivian jatorrizko hizkuntzak hezkuntza sistemari txertatzeko. Froga gisa, lehen esperientzia bat egin zuten eta Boliviako hiru hizkuntza nagusien irakaskuntza sartu zuten hezkuntzan; aimara, kitxua eta guarania. Esperientzia oso interesgarria izan zen Salustianok esan digunez, emaitza onak utzi zituen eta 1994ko hezkuntza erreformarekin batera orokortu egin zen hezkuntza sistemaren baitan hizkuntzak erakustea. “Baina tamalez, erreforma inposaketa gisa hartu da, irakasleek ez dute ongi hartu eta ez du bultzadarik izan”, esan digu.

Garai hartako gobernuak ezarritakoaren arabera, gauegun hezkuntzarako bi eredu daude Bolivian: elebiduna (aimara-gaztelania, kitxua-gaztelania, guarani-gaztelania), nekazal eremurako eta bestea, elebatarra, gaztelania hutssez, hiri inguruentzat. “Familiak ulertzen dute hezkuntza elebiduna, bigarren mailako hezkuntza dela eta elebatarra, lehen mailakoa dela. Izan ere, nire herrian oraindik ez dago jatorrizko hizkuntzen garrantziaren inguruko kontzientziarik. Dena den, 90. hamarkadan,



prozesua martxan jarri genuenean, egoera zailagoa zen, gehiengoak kontra genduelako. 500 urte atzera egiten ari ginen ero batzuk ginela esaten ziguten, aimara ezjakinen hizkuntza dela”, esan digu Salustianok.

Aimara, guarania eta kitxua

Bolivian 35 hizkuntza hitz egiten dira gutxi gorabehera eta aimara, guarania eta kitxua dira gehien hitz egiten direnak. Baina hizkuntzen erabilera beherantz doa, nortasun eta kontzientzia linguistikoki iraingarria izan da, aimara hitz egiteagatik baztertu gaituzte, aimaraz idazten eta irakurtzen ikasi dugunean, torturatu ere egin gaituzte, mingaina ateratu digute, hatzak moztu. Sufrimendu horren eraginez, nire herriko jendeak bere errealitateari uko egin dio. Berreskuratzeko prozesuan gaude eta jende askok pentsatzen du gaztelania hitz egitea hobea dela. Hizkuntza guztiak parekoak dira baina gure konkistatzaileek, bazterketaren ondorioz, gutxiago sentiarazi gaituzte, eta horretan jarraitzen dute. Izan ere, hizkuntza baztertzeko ahaleginean dabilzanek esandakoa sinetsi egiten du jende askok eta nekazal inguruan gurasoek nahiago dute seme-alabekin gaztelaniaz aritu, nahiz eta ez dakiten ongi

hitz egiten.

Indigenak gehiengo dira Bolivian, baina belaunaldi berriek gutxi hitz egiten dute hizkuntza. Hizkuntza galtzeko prozesua azkarra izaten ari da eta arduratuta daude. Dena den, presidentea indigena denez, horrek kontzientzia piztuko duela eta egoera aldatzeko aukera gehiago izango dela uste dute.

Eskola eta hizkuntza

Bolivian, eskolak ezer gutxi egiten du hizkuntzaren berreskuratzeko prozesuan. Nekazal eremuetan hezkuntza elebiduna zabaltzea adostu zen arren, irakasleek ez dute horretarako prestakuntzarik jaso, ez da materialik sortu eta ez da aurrerapenik izan. Irakasle gehienek gaztelaniaz irakasten dute, kontzientzia apur bat duten gutxi batzuek izan ezik eta badira, haurrei gaztelania ez den beste hizkuntza batean hitz egitea debekatzen dietenak ere.

Orain, hezkuntza sistema berrikuspenari dira eta proposamena hezkuntza sistema elebiduna izatea da, bai nekazal eremuan, baita hirietan ere. Dena den, beste arlo batzuetan ez da pausorik eman, ia. “Nire ustez, hemen duzuen aberastasunerako bat da, egiten ari zareten lanaren erdigunea hizkuntza eta kultura direla”, dio. Zirrara gehien eragin diona euskara unibertsitateira iritsi izana da: “HUHEZ In ikasgai gehienak euskaraz ematen dira. Guretzat hori utopia da oraindik, baina esperientzia hau ikusita, indartuta sentitzen naiz eta agian geuk ere lor dezakegu”.

Bere herrian hizkuntzaren eta kulturaren aldeko kontzientzia soziala falta dela dio Salustianok, baina lana eginez, aurrera egingo dutela. Gogorik ez du falta.

Indigenekin solasean

Adela Ajquijay. GUATEMALA

Guatemalako da Adela Ajquijay, maia kaqchikel komunitatekoa, hain zuzen ere. Haren hizkuntza Ixch'umil izena du, Izar. Kaqchikel Moloj izeneko fundazioaren ordezkari gisa etorri da Euskal Herrira, zuzendaritza batzordeko kide baita. Fundazioaren helburu nagusiak bertako kultura indartzea eta hizkuntza berreskuratzea dira. Guatemalak 13 milioi biztanle baino gehiago ditu eta % 65 baino gehiago indigenak dira. Hala ere, hezkuntza sistemak ez ditu haien beharrik kontuan hartzen eta eskoletan ez dituzte bertako hizkuntzen garapena eta kultura lantzen. Hezkuntza erreformak oinarritzako curriculum nazionala sortu du eta horrek egoera hobetuko zuela uste zuten, baina ez da hala izan. Egoera aldatzeko borrokan jarraitzen dute beraz, Guatemalako indigenek.

Guatemalan lau herri bizi dira: maia, garifuna, xinka eta herri ladinoa bera. Hezkuntza erreformak bultzatu duen curriculum nazionalak lau herri horien arteko elkarbizitza armonikoa goa izaten lagunduko zuela uste zuten, baina ez da horrela izan. Indigenek, haien kultura errespetatzen eskatzen dute eta prozesu eta erabaki politikoei ez baztertzea. Baina curriculumak ez ditu haien behar guztiak kontuan hartu eta prozesua bestelakoa izan dadin lanean ari dira zenbait erakunde.

“Kaqchikel Moloj-en lan garrantzitsua egin dugu irakurtzen eta idazten irakasteko, eskola komunitarioekin batez ere, eta orain esperientzia hori eskola ofizialetan sartzen ari gara. Guretzat lorpen handia da, urte askotan itxi-

ta egon den atea zabaltzen ari garelako. Ikasgeletan hizkuntza eta kultura garatzeko konpromisoa hartzen duten irakasleek lana egiteko metodologia bat behar dute, baita materiala ere. Materiala prestatu dugu eta orain erabilgarri da”, esan digu Adela. Hezkuntza elebiduneko zuzendaritza nagusiak haien lana onartu du eta hurrengo pausoa eskola guztietara iritsi ahal izateko pausok ematea izango da. Hori da helburua.

Curriculum propioa izateko lanean ari direla dio Adela: “Kaqchikel gisa gure curriculumak izateko proposamena egiten ari gara, eta lehen proposamena badugu. Gure lana kaqchikel komunitateko eskola ofizial guztietara zabaldu nahi dugu eta lan asko izango dugu hemendik aurrera; sentsibilizazio lan handia egin behar dugu. Gure lehen tasuna curriculum proposamen horri bultzada linguistikoa, politikoa eta kulturala ematea da, proposamen hutsean gera ez dadin. Izan ere, erraza da diseinua egitea, baina transmititzeko, formatzeko orduan, oinarri bat behar du. Beraz, denbora eman behar diogu, elementu kultural asko landu behar ditugu, baita hizkuntza ere.”

Eskoletan gaztelania nagusi

Guatemalan 22 hizkuntza maia daude eta horrez gain, garifuna, xinka eta gaztelania hitz egiten dira; guztira, 25 hizkuntza, beraz. Baina eskola guztiek gaztelaniaz funtzionatzen dute: “Hemen A, B eta D ereduak ezagutu izana garrantzitsua da, geure burua kokatzeko. Gu, A ereduaren geundek. Badira norbanakoen ekimenez bertako hizkuntza lan egiten dutenak, baina gutxi dira, eta horrek ez du arrakastarik.



Era horretan lan egiten zuen eskola bat bazen eta proposamena bestelakoa zelako, denbora gutxi iraun zuen zabalik, lau urte besterik ez. Ondoren, beste izen batekin ireki zuten”.

Irakasleek ez dute debekatuta gaztelania ez den beste hizkuntzaren bat hitz egitea, legearen babesa dute eta curriculum nazionala ere hor dago, baina aurrerapauso teorikoak dira, Adela esaten duenez, burua eta bihotza ez daudelako horretara zabalik. Badira bertako hizkuntzak idazten eta irakurtzen irakasteko konpromisoa hartuko luketen irakasleak, baina irakasleek gaztelaniaz hitz egiten dute euren artean ikasgelatik kanpo. “Oraindik ez dugu indigena sentitzearen harrotasunik eta beraz, irakasleak ez du hizkuntza edozein lekutan erabiltzeko konpromisorik sentitzen”, dio Adela.

Adela ez zuen Euskal Herria ezagutzen, baina bazuen hemengo berri eta gustura hartu zuen hona etortzeko gonbidapena: “Hemen asko ikasi dut eta han baloratzen ez ditudan alderdi batzuk baloratu ditut. Gure ahuleziak ezagutu ditut eta eguneroko lanean lagunduko didaten esperientzia sakonak daramatzat”, dio. Ametsak gauzatzeko borrokan eta lanean segi behar dutela, prest segi behar dutela esan digu Adela.



Sonia Raymundo. GUATEMALA



Maia Q'anjob'al komunitateko kide da Sonia Raymundo, Guatemalako. Fundación Rigoberta Menchú Tum izeneko fundazioan egiten du lan, hezkuntza proiektu bateko aholkulari pedagogiko gisa. Programaren helburua irakasleei prestakuntza osagarria eskaintzea da eta unibertsitateko lizentziatura baten baitan gauzatzen da. Curriculum diseinua berriak egin dute eta maien mundu-ikuskeran du oinarri. Guatemalan hizkuntza bultzatzeko kontzientzia falta dela dio Soniak eta unibertsitateak horretan esku hartzea garrantzitsua dela esan digu.

Guatemalan estatu mailako unibertsitate bakarra dago: San Carloseko unibertsitatea eta horrek ematen du ikasketak horien kreditu akademikoa. Bertan txertatu dituzte ikasketak uste dutelako estatuak herri indigenei hezkuntza emateko betebeharra duela. Zehar-lerro moduan, genero berdintasuna lantzen dute, Soniak esan digunez Guatemalan matxismoa handia delako, lanerako metodologia ere berritzailea da; eskema tradizionala hautsi nahi dute, irakaslea

laguntzailea izan dadila nahi dute eta ikasleak jarrera aktiboa izatea. Eta beste zehar-lerro bat hizkuntzaren erabilera litzateke, orain arte baztertua izan delako. Soniak dioenez, ez dago ikasleari hizkuntza maia irakasteko ohiturarik nekazal eremuko eskola gehienetan haurrak haien ama hizkuntzan elabakarrak diren arren.

Lanean ari diren irakasleak dira programa horretako ikasleak eta helburua unibertsitatean ikasten dutena eguneroko lanean, ikasleekin, sei eta hamabi urte bitarteko haurrekin, aplikatzea da. Tutore talde bat ikasgeletara joaten da aplikazio hori zenbaterainokoa den ikusteko eta laguntzeko: "Ikasleek komunitatearekin kontaktua izatea nahi dugu eta mementoren batean komunitatearekin batera ekintzak egitea, bertako kideek haien hizkuntzan ikasteak duen garrantzia ikusten dutelako. Izan ere, sarritan, atzerapen gisa ikusten dute maiak irakastea. Nire lagun bat irakaslea da eta esaten dit ez duela maia hizkuntzan bidaltzen diegun materialik erabiliko, atzerapena dakartelako. Komentario horiek oso gogorak dira", dio Soniak.

Guatemalan dauden 25 hizkuntzek aberastasuna ematen dietela, baina nolabait, hezkuntza prozesua oztopatzen dutela dio, eskoletan ez dagoelako hizkuntza bakarra, agian hiru ere badira. Horrek zailtasunak ekartzen ditu eta politika linguistikoa bat egin dezaten aldarrikatzen dute herri indigenek.

Orain arte, genozidio prozesuarengatik eta gizartean dauden bazterketa eta arrazakeriarengatik, populazioaren autoestima oso baxua izan da. "Hemen bezala, jende askok erresistentzia jartzen dio bere seme-alabei maia hizkun-

tza irakasteari, maia hizkuntzaren gutxiespen etapa bat egon delako. Hizkuntza hitz egiten dugunok kontzientziario prozesu batetik pasa garela egiten dugu. Erdialdeko lurretan asimilazio prozesu bat bada eta indar gutxi du bertako hizkuntzak. Gazteak gaztelaniara egokitutako testuinguruan bizi dira, beraien interesak beste batzuk dira: moda, beste kultura bat hartzea... jende askok AEBetara emigratzen du, interes nahasketak dago eta testuinguru horretan hizkuntza bigarren mailan geratzen da", adierazi digu Soniak.

Familia giroan

Euskal Herrian familia giroan izan direla azpimarratu du Soniak: "Edozein herritan senti ezin daitekeen gertutasuna sentitu dugu, konfiantza eman digute euskaraz ikasi ditugun hitz apur horiek esateko. Nire herriaren eta nire lanaren errealitateari buruzko kritika egitera ere bultzatu nau hemen ikasitakoak".

Motibazioa, lanerako antolakuntza eta denak helburu baten alde lanean aritzea ikustea polita izan dela eta zer pentsatua eman diela dio: "Hezkuntza arloan antolaketa ona duzue; ereduak... Hizkuntza behar gisa ikusi eta lan egin zenuten, etor zitezkeen oztopoei begiratu gabe, apustu sendoa egin zenuten."

Soniak esan digunez, Guatemalan Euskal Herria eredu izan da hizkuntzaren trataerari dagokionez: "Oso interesgarria izan da eta indarra ematen du ikustea badela herri bat, gure herrietatik haratago dagoena, baina gurekin batera borroka berdinean dagoena eta, erraza balitz, ona litzateke, gu banatzera etorri den inperialismoaren aurka borroka egiteko elkartzea".

Indigenekin solasean

Jaqueline Caniguan eta Jose Huenupi. WALLMAPU

Maputxe herriaren izena Wallmapu da haien hizkuntzan. Txile eta Argentinaren menpe bizi den herria da eta Jaqueline eta Jose, Txileren menpe dauden lurretan bizi dira. Mapudungun hizkuntza hitz egiten dute eta bihotzean daramate herria. Atzerrira joatean pasaporte begiratu eta txiletarrak ote diren galdetzen ditenean, arraro sentitzen direla diote. Ez dira txiletarrak, ezta argentinarrak ere. Maputxeak dira. Euskaldunok badakigu zer bait horri buruz. Milaka kilometro antzeko errealitateak banatzen dituzte. Hizkuntzaren aldeko borroka zaila da Wallmapun, baina Jaqueline eta Jose gogotsu dabilta eta itxaropenik ez dute galtzen.

Jaquelinek mapudungun hizkuntzan hitz egiten dio urtebete pasatxo duen semeari. Senarrak ez daki hizkuntza, baina erabaki hori hartu zuten jaio zenean. Ordutik, kritika asko entzun behar izan ditu, tartean semeak gaztelaniaz jakingo ez duela eta leloagoa izango dela entzun behar izan du. Euskal Herrian bizi izandako esperientziak ideia hori baztertzeko eta aukera egokia egin zuela ziurtatzeko aukera eman dio.

Josek, ahal duenean irakasten die mapudungun hizkuntza ikasleei. Ez du horretarako babesik, baina ahal duena egiten du. Ez zuen Euskal Herrira etortzeko baimenik jaso eta berarekin hitz egin genuen, ez zekien hilabete ko soldata galduko ote zuen, ezta bueltan zer egoera topatuko zuen ere.

Jaqueline Caniguan hizkuntzalari eta irakaslea da. Universidad Metropolitana aritzen da lanean eta kazetari eki-



men batek ekarri du Euskal Herrira, Azkintuwe izeneko (Behatokia, euskaraz) egunkari maputxeak. Maputxe herriari eta herri indigenei buruzko informazioa ematen dute aldizkarian.

Jose Huenupi Lehen Hezkuntzako irakaslea da. Gobernuaren gidaritzapean egiten du lan eta gaztelaniaz ematen ditu eskolak, baina ahal duen neurrian hortik ateratzen da ikasleei mapudungun hizkuntza irakasteko.

Mapudungunaren egoera eta hezkuntza

Gaztelania, hizkuntza gutxitua zaltzen duen hizkuntza menperatzailea da maputxeen herrian. Hizkuntzari dagokionez, autoestima maila oso baxua da. Familia giroan baino ez da mantentzen eta haurrei normalean, gaztelaniaz hitz egiten diete gurasoek. Transmisioa eten egin da eta horren ardura hezkuntza sistemak eta gizarteak dutela diote, hizkuntzari prestigioa kendu diotelako.

Estatuak ez du hizkuntza bultzatzeko prozesua sustatzen, hizkuntza baztertzeko du eta haien kultura folklorizatu du.

“Hezkuntza arloan gobernuak badu legeria eta guk ezin dugu bertatik atera,

eduki guztiak zehaztuta baitatuz. Min egin nahi digute, trabak jarri nahi dizkigute motibazioa galdezagun”, aipatu du Josek.

Bachelet-en gobernuak Pinochetek ezarritako legea bertan behera utzi duen lege berria prestatzen hasi zen. Lege hori aprobetxatuta, erakunde maputxe batzuek mapudungun hizkuntza bertan sartzeko proposatu zioten, baina gobernuak ez zuen ahalegin handirik egin. Legeak dio eskola bakoitzak curriculum propioa lantzeko askatasuna duela baina irakasleentzat erosoagoa da estatuen curriculum lantzea, berria osatzen hastea baino.

Kimkintun, Kimkontun, Kimkawtun, Kimpewmatun

Maputxeek pedagogia eredu propioa dute. Eredu horrek gaitasun neumoteknikoen garapena bultzatzen du. Garai batean memoria oinarrikoa zen, ahozko kultura transmititzeko. Norberak egiten duena sentitzeari garrantzi handia ematen diote maputxeek. Pedagogia maputxeak lau estrategiarik buruz hitz egiten du:

Kimkintun: bilatzen, begiratzen ikastea.

Kimkontun: aurkitzen ikastea.

Kimkawtun: jolasten ikastea.

Kimpewmatun: amets egiten ikastea. Maputxe kulturaren ametsak, amets egiteak, hezi egiten du.

Jaquelinek dionez, hausnarketa egitea falta zaie, pedagogia hori gaur egungo munduarekin nola uztar daitezkeen ikusteko: “Kontua ez da gure jendea isolatzea, baizik eta garena izatea eta horrekin aurrera egitea”.



Cesar Pilataxi. EKUADOR

Cesar Pilataxi kitxua da, ekuadortarra. Kitxua hizkuntza eta kultura Argentina, Txile, Bolivia, Peru, Ekuador eta Kolonbian aurki daiteke gaur egun. Horren aldeko borroka 1930an hasi zen Ekuadorren eta horretan aritu zirenek jazarpena eta espetxea ezagutu zituzten. Egun, hizkuntza, nortasuna eta kulturaren aldeko borrokan ari dira gaztelania nagusi den lurraldean. Cesarren ametsa unibertsitate kitxua sortzea da eta ametsa errealitate bihur dadin atsedetik gabe ari dira lanean. CAUSAI kultura indigenen fundazio kide da Cesar.

Gaur egun Ekuadorko herritarren %45 bertako kulturak dira, eta kitxuak %25. Hamairu hizkuntza gehiago daude eta bizirik iraun dezaten estrategiak bilatu behar dituzte.

Nazionalitate eta herrien mugimendua 1986an indartu zen Ekuadorren eta hizkuntzak, kulturak eta nortasunak garrantzi handia izan du horretan.

1990n errebelio handia izan zen Ekuadorren, herri indigenek bultzatuta. "Alderdi politikoei, komunikabideei... uste zuten herri indigenek ez genuela antolaketa gaitasunik baina 1990ean, munduan sozialismoaren erreferenteak eta ezkerreko alderdien krisiak gertatzen ari zirenean, mugimendu indigena sortu zen Ekuadorren. Orduan estatu nazioanitzaren proiektu politikoa bultzatu zen. Kultura ezberdinak eta hizkuntza ezberdinak bizi gara eta estatu ekuadortarrak ez du homogeneoa izan behar, edo elebakarra; eleanitza izan behar du", dio Cesarrek.

1995ean proiektu politikoaren aurrerapena ikusteko elkartziren, kultura



eta hizkuntza bultzatzeko lan handirik ez zela egin ikusi zuten eta herri indigenetatik espazio akademiko propioa bultzatzea erabaki zuten. Haien izaeratik abiatuta, orientazioa emango dien pedagogia bat, filosofia bat bultzatzea zen helburua, hizkuntzaren eta kulturaren egoera hobetzeko, nortasuna bultzatzeko eta pobrezia aurre egiteko.

1998an kulturarteko hezkuntza elebidunaren zuzendaritza sortu zen baina eredu horrek ez zuen aurrera egin. Konstituzioaren erreformarekin batera, nazionalitateek hezkuntza sistema propioa egiteko aukera aitortu zen, baina gaztelania jarraitzen du hizkuntza nazionala eta ofiziala izaten. Zuzendaritza horretatik lan handia egin dutela dio Cesarrek, baina hezkuntza sistema hori pobreziaz, atzeratuz, indigenentzat den hezkuntza sistematzat hartzen da. Gainerakoentzat hezkuntza sistema hispanoa dago. Banaketa dago. Eta sistema elebidunak ez du hizkuntza indartzen Cesarren ustez.

Unibertsitatea sortzeko lanean

"Hori guztia ikusita, zein eredu pedagogiko bultzatu nahi dugun zehazteko lan egin dugu CAUSAI fundaziotik. Irakasleak prestatzen hasi gara, baina instituzioetatik kanpo, kontzientzia sor-

tzeko, konpromiso soziala bultzatzeko hizkuntza indartzearen inguruan. Gure lana ez dago onartua eta ez digute babesik eman nahi, horrelako lan bat egitea oso arriskutsua dela uste dutelako. Esparru informaletik, gure kulturen ikuspegi eta filosofiatik ari gara lanean, gauzak eraikitzen eta estatuari hori ez zaio interesatzen", dio Cesarrek.

Hezkuntza haien filosofiatik bultzatu eta garatu nahi dutela azaldu digu Cesarrek eta horretarako, unibertsitate mailan ari dira lanean: "1998an unibertsitate izaerako lehen ikasturtea antolatu genuen baina unibertsitateen kontseiluak esan zigun ezin genuela horrelakorik egin. Guk aurrera jarraitu genuen, filosofia pedagogikoa landu dugu eta proiektua prest dago unibertsitateko kontseilura aurkezteko, azter dezan, oniritzia eman dezan, eta parlamentura aldeko txostena bidal dezan unibertsitatearen sorrera onartzeko. Lan horretan ari gara, orain kulturarteko pedagogiaren ikasketak ditugu, irakasleen prestakuntza egiten dugu hezkuntzaren kudeaketarako eta badugu beste karrera bat, herri indigenen eskubideen inguruan". Unibertsitate horretan bi hizkuntzetan ematen dituzte eskolak; kitxuaz eta gaztelaniaz.

Euskal Herrian hizkuntzari eman zaion bultzada oso garrantzitsua dela uste du Cesarrek: "Hemen hizkuntza borrokarako plataforma gisa hartu duzue, nortasuna eta kultura garatzeko eta bultzatzeko. Eta hizkuntza esparru guztietan dago; komunikabideetan, lanean, hirian, kalean, familian... Hori oso interesgarria eta garrantzitsua da. Hizkuntzatik dimentsio nazionala proiektatzen duzue eta hizkuntzak babes berezia du".

elena odriozola

ELKARRIZKETA

Ilustratzailea

// Irudiak ez ditut hezteko
helburuarekin egiten, sentitzen
dudana egiten dut //



elena odrizola

E

// Hemengo argialetxeekin ez dut mugarik jartzen, askatasun handia baitut lan egiteko. Baina Ingalaterran adibidez, gehiegi neurtzen dute guztia; koloreak, konposizioa... eta testuan irakurtzen den hori bera ikusi nahi dute irudietan. Nik uste dut hori ez dela testu bat ilustratzea, eta esaten diet horrelakorik ez dudala egingo.

//

Egiten dituen irudiek egin dute ezagun Elena Odriozola donostiarra. Txikitatik izan dugustukomarraszea eta publizitate agentzia batean lanean ari zela etorri zitzaion ilustratzaile gisa lan egiteko aukera. Ez zuen zalantzarik izan eta horretan daramatza hamar bat urte. Ibilbide horretan 60 liburu baino gehiagori ipini dizkio irudiak eta iaz sari garrantzitsua irabazi zuen, Espainiako 2006eko Gazte eta Haur Literaturako ilustrazio onenaren bigarren saria, hain zuzen ere. "La princesa que bostezaba a todas horas" liburuarentzat egindako irudiengatik eskuratu zuen sari hori.

Etxean egiten du lan. Lan barkaria dela dio, baina gustuko duela. Liburu asko ditu etxeko egongelan, izugarri gustatzen baitzaizkio haurrentzako liburuak, irudiengatik, batez ere. Elenak berak egindako irudiak ere, nonahi ikusi ditugu. Haurrentzat lan egitea gustuko du, baina lan egiten duenean ez du kontuan hartzen haurrentzat ari denik, guztientzat egiten ditu irudiak eta esan digunez, bere marrazkiak estereotipoetan erortzen ez diren arren, lan egiterakoan, horien balio hezitzailea ez du kontuan hartzen. Gero eta askatasun handiagoa izan, lan hobe egiten duela dio eta sentitzen duena egiten duela, beti. Hor egon liteke bere arrakastaren arrazoia.



Hamar urte dira

irudigile gisa lan egiten duzula. Zure marrazkiak haurrentzako ipuinetan agertzen dira batez ere. Zein da horren arrazoia?

Uste dut nire estiloa aproposa dela horretarako. Nik egiten dudana ez dut haurrentzat egiten, hori egitea gustuko dudalako egiten dut, eta estilo hori, haurrentzako liburuekin bat doa. Beti gustatu izan zaizkit ipuinak.

Helduentzat egin al duzu lanik?

Bai. Egin izan dut, ez asko, baina asko gustatzen zait baita ere helduentzako lan egitea.

Haurrei zuzendutako liburuetan testuei garrantzia handia ematen zaie, baina marrazkiek ere badute berea, ezta?

Bai, jakina. Irudiak zerbaiterako daude eta askotan testuak baino hobeak izaten dira. Hasierakoa testua izaten da eta irudiari baino garrantzi handiagoa ematen zaio sarritan. Argialetxeak testua du, eta testua ematen dizu marrazkiak egiteko oinarri gisa. Nik uste dut marrazkiak ikustea guztioi gustatzen zaigula, bai haurrei eta baita helduei ere.

Irudiak testuak baino hobeak direla esaten duzunean, zer esan nahi duzu, mezua hobeto adierazten dutela, adibidez?

Hori izan daiteke, edo kalitate alde-tik izan daitezke hobeak. Askotan, marrazkiak zoragarriak dira eta testua ait-zakia hutsa baino ez dela ikusten duzu, irudiak askoz ere landuagoak daudela. Batzuetan onegia ez den testu batekin lan ona egin dezakezu eta alderantziz

ere bai, testu onarekin lan txarra egin dezakezu. Baina berriro diot, orokorrean uste dut kasu askotan irudiak testuak baino hobekak direla.

Argitaletxeak testua bidaltzen dizu eta zuk hori oinarri hartuta irudiak egiten dituzu. Nolakoa izaten da prozesua? Zenbat denbora behar izaten duzu kontakizunari irudiak jartzeko?

Ipuinaren arabera eta nire memento pertsonalaren arabera, baina normalean ez dut denbora askorik behar izaten. Gero eta gehiago gertatzen da gainera, idazleak marrazkilari zehatz bat aukeratzen duela bere estiloa gustuko duelako edo ipuin horrekin bere irudiak ongi joan daitezkeela uste duelako, eta ezaguna badu oraindik ere gehiago. Batzuetan testua bidaltzen dizute, irakurtzen duzu eta gustuko baduzu, lana egiten duzu. Beste batzuetan testua irakurtzen duzu, ez duzu ikusten eta ez duzu egiten. Pentsatzeak ematen dit denbora gehien, baina buruan eskema egiten dudanean, azkar egiten dut lan. Dena den, batzuetan tontakeria bat egiteko denbora asko behar dut eta gero lan handi bat berehala egiten dut. Lan bakoitzak bere berezitasunak ditu.



Esan dugu batez ere haurrentzat egiten duzula lan. Muga asko jartzen al dizkiozu zeure buruari irudiak haurrei zuzenduta daudelako?

Lana norentzat egiten duzunaren arabera. Hemen batez ere Elkar edo Aizkorri argitaletxeekin egiten dut lan eta kasu horietan ez dut mugarik jartzen, askatasun handia baitut lan egiteko. Baina Ingalaterran adibidez, gehiegi neurtzen dute guztia; koloreak, kon-

posizioa... eta testuan irakurtzen den hori bera ikusi nahi dute irudietan. Nik uste dut hori ez dela testu bat ilustratzea, eta esaten diet horrelakorik ez dudala egingo. Beraiek nahi dudana egiteko esaten didate hasieran, baina gero zuzenketak etortzen dira eta orduan hasten da borroka, ez dudalako gustuko sinesten ez dudana zerbaitetan lanean aritzea. Horrek nekatu egiten nau eta ez du merezi.

Orain dela gutxi lan bat egiten ari nintzen ingelesentzat eta gustatzen zitzaiela zioten, baina hamaika gauza aldatzea proposatu didate. Niretzat hori ezinezkoa zen oso argi ikusten nuelako nola egin nahi nuen lan eta lanarekin ez jarraitzea erabaki dut. Aukera bakarra uzten zidaten: beraiek nahi zuten bezala egitea. Eta nik, ezin dut nire buruaren kontra egin. Badakite zer egiten dudana eta zer ez. Batzuetan, aspaldi egindako lanen bat ikusten dute eta horrelako zerbait nahi izaten dute baina nik jada ez dut horrelakorik egiten. Badaude urteak aurrera joan eta gauza bera egiten duten irudigileak, baina nik hori ez dut ulertzen, urteak pasa ahala gauza berriak bizitzen dituzulako, aldatu egiten zarelako eta garapenik badelako. Nola nahi duten esaten badidate, zirriborroa ematen badidate, nire lana eginga dagoela iruditzen zait. Nire lana, pentsatzea eta zer egin



elena odriozola

E

// Ni ez naiz hezitzailea eta ez ditut nahita balio hezitzailea duten irudiak egiten. Nik ez dakit haurrek zer behar duten eta zer ez. Gainera, zein haur hartu behar ditugu kontuan? Hainbeste daude eta elkarrengandik hain ezberdinak... Sentitzen dudana eta ateratzen zaidana egiten dut.

//



dezakedan ikustea da, eta hori egina ematen badidate, zer egingo dut nik? Gero eta askatasun handiagoa izan, lan hobea egiten dut.

Zentsura moduko bat bada, beraz. Zer da, zehazki, gustuko ez dutena?

Duela bizpahiru urte Ingalaterrako argitaletxe batetik pertsona bat etorri zen ni ezagutzera eta Juan Kruz Igerabideren "Gorputz osorako poemak" liburua erakutsi nion. Hiru edo lau biluzi ateratzen dira liburuan baina oso sinpleak, oso garbiak, ez daukate ezer. Begiratu zuen eta han horrelako zerbait argitaratzea ezinezkoa dela esan zidan. Muga bat dago, horrelako gauzak ez dituzte onartzen eta esaten dute ez dela salduko. Beste liburu batekin ere gerta-

tu zitzaidan, neska bat agertzen zen biluzik eta ilea luzatu zioten bularra estaltzeko. Eta Madrilan, beste argitaletxe batek lan bat atzera bota zidan marrazkietan ardoa ateratzen zelako eta norbait erretzen agertzen zelako. Harrigarria iruditzen zait eta horrelakoetan pentsatzen dut gu ere haurrak izan gara eta horrelakoak ikusi ditugula. Arazoak ez dira konpontzen, existituko ez balira moduan begien aurretik kenduta. Baina horrelako gauzak gertatzen dira, gero eta gehiago. Mexikon ere berdina gertatu zitzaidan; kasu horretan esan zidaten bertan ez zela arazorik baina gero AEBetan argitaratu behar zutela eta han arazoak izango zituztela. Beste behin, marinel bati pipa kendu zioten erretzen ager ez zedin. Nik ez dut ulertzen, testuan pertsona hori erretzen ari dela jartzen du eta hori posible da, baina marrazkian horrelako zerbait agertzea ez. Marrazkirik ezin baldin bada egin, testutik ere kendu egin beharko lukete, ezta? Grazia egiten didate horrelako egoerek. Baina hemen orain arte behintzat, ez zait horrelakorik gertatu.

Irudiek irakurtzeko grina bultza al dezakete haurrengan?



Nik uste dut baietz, baina ez dut uste pertsona aproposa naizenik galdera horri erantzuteko. Haurrei asko gustatzen zaizkie marrazkiak eta pentsatzen dut horrek bere garrantzia izango duela. Niri, behintzat, txikitan asko gustatzen zitzaidan marrazkiak ikustea.

Haurrek irudietan jartzen dute arreta. Saiatzen al zara marrazki horiek izan dezaketean balio hezitzailea kontuan hartzen?

Ez. Ezin dut hori egin; ni ez naiz hezitzailea, eta ez dakit haurrek zer behar duten eta zer ez. Gainera, zein haur hartu behar ditugu kontuan? Hainbeste daude eta elkarrengandik hain ezberdinak... Nik ezin dut horrelakorik egin; sentitzen dudana eta ateratzen zaidana egiten dut. Uste dut zure lana ongi egin duzunean, gustura geratzen zarenean, ez dagoela arazorik. Zerbait aldatzeko esaten badidate, agian aldatuko dut, baina balio hezitzaile hori kontuan izatea ezinezkoa iruditzen zait.

Eskatu al dizute inoiz horrelakorik kontuan hartzea?

Ez. Irudigile moduan lanean hasi baino lehen agentzia batean egiten nuen lan eta irudiak ere egiten nituen, lan txikiak, eskatzen zizkidatenean. Ikasliburu batean elbarriak, betaurrekodunak, lodiak, argalak... egin behar izan nituen eta ongi, ez nuen arazorik izan, baina iruditzen zait hori guztia oso zuzena dela eta, niri berez, ez zait ateratzen horrelakorik egitea. Gauzak ezin dira hainbeste behartu. Hainbeste gauza hartu beharko nituzke kontuan, beste lan bat egingo nukeela. Hainbeste kontrolatzea eta zer egin behar dudana esatea, ez zait gustatzen. Nik ulertzen dut batzuetan egin behar dela, baina niri, berez, ez zait ateratzen. Uste dut gauzak ez direla horrela ikasten. Dena den, ipuina eta ikasliburua bereiztu beharko genituzke. Ipuinetan pertsonaia bat da eta nahi duzuna sartzen duzu. Ikasliburuetan ezberdina da; eskoletarako da, ikasle guztientzat... Badut duela gutxi bidali didaten liburu bat. Bertan, marrazkilariak elba-



ri bat sartu du horrela sentitu duelako eta hori primeran iruditzen zait. Baina horrela izan behar duela ikusten duzulako, ez inork behartuta. Ateratzen bada ongi, bestela ere bai.

Esan duzu marrazkiak ez dituzula ikuspegi hezitzaile batetik egiten. Ez zaizula behartzea gustatzen. Baina zure marrazkiek ez dute estereotipoetara jotzen, eta alde horretatik hezitzaileak izan daitezke...

Horrela bada, ez dut nahita egiten. Bakoitzak ateratzen zaiona, sentitzen duena egin behar du eta horrela ez bada, gaizki gabilta. Egin dudana lanarekin pozik banago, berdin zait zer esaten duten.

Argitaletxeek benetako garrantzia ematen al diote irudiari, edo

liburuak osatzeko egiten den zerbait da?

Nik uste dut gero eta garrantzi handiagoa ematen zaiola. Nik harremana dudana jendeari gustatzen zaiola ikusten dut, interesa dutela eta ez diotela norbaiti testua ematen liburu irudiekin osatzeko. Nork egiten duen begiratzeko da eta idazleari ere batzuetan marrazkilari bat gustatzen bazaio, berari eskatzen dizkio irudiak. Testugileak gero eta gehiago kezkatzen dira horrekin. Badira ea zer egin behar duzun galdetzen dizuten idazleak, aurretik beste norbaitek marrazki batzuk egin dizkiolako eta ez zaizkiolako gustatu. Horrelakoetan pentsatzen dut hobe dela marrazkirik gabe joatea. Libre da ez gustatzea, baina nire lanean sartzetik ez dut nahi. Kritiketan, liburuaren kritikan, askotan ikusten da, irudien kritika egiten ari denak ez dakiela horri buruz

elena
odriozola

E

// Lehen Maite Gonzalez Esnalekin joaten nintzen ikastetxeetara noizean behin. Berak ipuin bat irakurtzen zuen eta nik marrazkiak egiten nituen gardenkietan, gero pantaila batean proiektatzeko. Mementoan egiten nituen. Berak esaldi jakin bat esatean, marrazkia egiten hasten nintzen, baina aspertu egin nintzen. Izan ere, haurrentzat marrazkiak berriak ziren, baina niretzat ez.

//



edo betikoa jartzen duela; hor ikusten da askotan testuari garrantzi handiagoa ematen zaiola. Lehen irudiak ez ziren aipatu ere egiten, testua zen eta kito. Orain saiatzen dira irudigilearen lana aipatzen, baina hutsunea nabaritzen da.

Beti jartzen al zara idazlearekin hartu-emanetan?

Ez beti. Ezagutzen badut bai, bera-rekin hitz egiten dut baina normalean ez dugu lanari buruz hitz egiten, ez diot galdetzen zer pentsatzen duen, hori nire lana da. Berak berea egin du eta hortik aurrerakoa nire lana da. Nik berak lan hori gustuko izatea nahi dut eta normalean ongi joaten da dena, badakite nola egiten dudan lan eta oso gutxitan esaten didate zer bait.

Irudiak era jakin batekoak izatea nahi duen testugilerik ba al da?

Egongo dira eta agian jakingo dute lana nori eman, baina niri ematen badidate ezin didate esan era jakin batean egiteko. Nik nire estiloa dut eta kito. Batzuekin jada harremana dut; Juan Kruz Igerabiderek, Patxi Zubizarretarekin, Mariasun Landarekin, Joxan Ormazabalekin, Daniel Nesquens-ekin... Orduan, adibidez, Patxi Zubizarretak badaki nik zer egiten dudan eta berari zer gustatzen zaion. Liburu batzuk, agian, gehiago ikusten ditu marrazkila-

ri batekin eta beste batzuk beste batekin, eta idazten doan neurrian ikusten du irudiak nork egingo dituen. Hori oso ongi dago; harremana izateak gauzak errazten ditu. Lehen ere izango zen halakorik, baina askoz ere gutxiago.

Prozesua bera al da beti? Inoiz osatu al duzu istorioa irudi bidez eta ondoren horri testua jarri?

Horrelako proiektu bat dut esku artean. Agian marrazkiak egingo ditut eta idazle batek testua idatziko du marrazki horiek oinarri gisa hartuta. Polita izan daiteke marrazkiak egitea eta beste pertsona batek testua jartzea. Ilusioa egiten dit proiektuak. Badira baita ere, marrazkiak eta testuak egiten dituzten ilustratzaileak, baina nik ez dut nire burua horretan ikusten. Marrazkiren bat egin dezaket testuren batekin niretzat, gustuko dudalako hori egitea, baina besterik ez.

Haurrak izaten dira zure lanaren hartzaileak. Beraiekin izaten al duzu harremanik?

Lehen Maite Gonzalez Esnalekin joaten nintzen ikastetxeetara noizean behin. Berak ipuin bat irakurtzen zuen eta nik marrazkiak egiten nituen gardenkietan, gero pantaila batean proiektatzeko. Mementoan egiten nituen. Berak esaldi jakin bat esatean,



marrazkia egiten hasten nintzen, baina aspertu egin nintzen. Izan ere, haurrentzat marrazkiak berriak ziren, baina niretzat ez. Ezin dut denbora luzez gauza bera egin, eta utzi egin nuen.

Ondoren ikasleek galderak egiten zituzten eta jendaurrean gaizki pasatzen dut. Gainera, nahiago dut helduen aurrean hitz egin, haurren aurrean baino. Behin institutu batera joan nintzen eta 17 urteko gazteak ziren, batxiler artistikoa egiten ari zirenak. Beldurrez joan nintzen, liburu pila batekin, urduri, baina interesa zuten eta oso ongi pasatu nuen, denbora konturatu gabe pasatzen zidana. Baina haurrekin tuntu sentitzen naiz, ez dut halako zaletasunik. Duela urte asko Eskoriatzara joan nintzen, oso urduri orduan ere. Haur batek galdetu zidan ea zergatik ziren marrazkiak txuri-beltzean eta erantzuteko orduan, aurrekontua gora eta aurrekontua behera hasi nintzen. Pentsa! Zazpi urte baino ez zituen.

Tailerrak egiteko ere deitu izan didate baina gehienetan ezetz esaten dut, haur txikiei zuzentzea zaila egiten zaidalako. Badirudi, marrazkiak egiten ditidalako haurrekin nola jokatu behar dudan jakin behar dudala, baina ez da horrela.



Liburuak apaintzeko zerbait baino gehiago

Irudiek liburuak apaintzeko baino balio ez dutela pentsatzen dutenei, hori pentsa dezaketela esango lieke Elena Odriozolak. Baina irudiak alferrikakoak ez direla eta hobeto begiratzeko ere esango lieke. Dena den, horrela pentsatzeko libre direla dio. Berak askotan irudiengatik erosten ditu haurrentzako liburuak, irudiak oso onak badira berdin zaiolako testua nolakoa den eta ulertzen du, kontrakoa ere, gerta daitekeela.



Berde-berdea proiektua Ikasleak ingurumenaren alde lanean

Bigarren Hezkuntzako ikasleek ingurumena babestearen aldeko jarrera izan dezaten bultzatzea du helburu Berde-berdea izeneko proiektuak. Ingurumenaren egoera kaskarra hobetzeko edo horrek okerrera ez egiteko zereginik badutela ikasten dute eta, bide batez, ingurumenaren alde lanean diharduen elkarte bati laguntza eskaintzen diote. Gipuzkoako hainbat ikastetxek hartzen dute parte urtero, eta harrera ona du ikasleen artean. Naturgaia enpresak kudeatzen du proiektua, eta Jaione Apezetxea eta Maribel Manzano dira arduradunak.

Ikasturte hasieran Gipuzkoako 127 ikastetxe gonbidatzen dituzte Berde-berdea proiektuan parte hartzera. 90 ikastetxe inguruk onartzen dute gonbidapena, eta horietara gerturatzen dira Jaione eta Maribel, ikasleei proiektua zertan datzan azaltzera. Bigarren Hezkuntzako ikasleekin aritzen dira lanean, normalean, DBHko 1. eta 2. mailakoekin, baina batzuetan 3. mailakoekin eta Lanbide Heziketakoekin ere parte hartzen dute.

Proiektua ikasturte osoan zehar luzatzen da, eta ingurumenarekin lotura duten bost gai lantzen dituzte: bioaniztasuna, atmosferaren kutsadura, ura, oporraldi ekologikoagoak eta klima aldaketa. Gainera, beraien lanari esker, ingurumen arloan lanean ari den eta ekimenean parte hartzen duen elkarte bati laguntza ematen diote. Aurten honako hauen artean hautatzeko aukera

izan dute: Arranoetxe, Aranzadi, EIBE eta The Green Belt Movement. Zenbait kasutan elkarteetako ordezkariak beraien joaten dira ikastetxeetara beren lanaren berri ematera.

Ikasleei idatziz duten materiala banatzen diete (material guztia elebiduna da, nahiz eta euskaraz aritzen diren gehien) eta ikasgelan marrazki bizidunen filmak ikusten dituzte, gai horietako bakoitzaren inguruan dauden arazoak ezagutzeko. Ondoren, Internet bidez, gai horietako bakoitzari dagozkion galderak erantzun behar diete; 15 dira guztira, eta erantzun zuzena emanda, puntuak lortzen dituzte. Ikasturte amaieran puntu horiek dirulaguntza bihurtzen dira, eta elkarte bakoitzak hainbat proiektutara bideratzen du eskuratzen duen dirua.

Ikasleentzat erakargarria

Irakasleei ikasleen zerrenda eta argazki bana eskatzen diete proiektuaren

arduradunek, eta Berde-berdea web atarian alta ematen diete, ondoren galderak erantzuteko aukera izan dezaten. Ilusio handia egiten die ikasleei beren argazkia web orrian ikusteak. Norberak bere pasahitza du, eta erantzun egokiak emanez gero, web orriak automatikoki bideratzen ditu lortutako puntuak aukeratutako elkartearen alde. Gela bakoitza zein elkarteren alde ari den eta zenbat puntu dituen jartzen du, eta horrek ere motibatzen ditu ikasleak, beste batzuekin alderatuz gutxiago dituztenean puntu gehiago lortzera jotzen dutelako, arduradunek esan digutenez.

Filmak ikusiz eta galderak eginez, gai horien inguruan dauden arazoak ezagut ditzaten saiatzen dira proiektuaren arduradunak, zer irtenbide dauden eta norberak zertan lagun dezakeen jakin dezaten. Konponbidea norberaren esku ere badela ikastea nahi dute.

Kontura daitezela gure inguruan



badela jendea, asko gainera, boluntario moduan ingurumenaren alde lanean, eta beraiei ere boluntario moduan laguntza hori ematea eskatzen zaie.

Ikasleentzat oso erakargarria da proiektua, beste baliabide mota batzuk erabiltzen dituztelako: filma ikusten dute, ordenagailua erabiltzen dute... Harrera ona izaten dute ikasgeletan Jaionek eta Maribehek: "Aurkezpena egiten dugunean irakasle askok esaten digute beti bihurrikerietan ibiltzen direnak zintzo egon direla, ahoa zabalik, eta horrek egiten digu ilusio gehien. Internetekin lan egingo dutela entzute hutsak poza ematen die. Gogoz hartzen dute, eta guretzat hori da politena. Gainera elkarte bati laguntzeak asko motibatzen ditu."

Jaionek esan digunez, ez da irakasleei denbora asko kentzen dien proiektua, nahi duten erritmoan egin baitezakete lan: "Normalean curriculuma harturik lantzen dituzte gaiak, lotura izateko, eta gai bakoitza ordubeteetan landu dezakete. Ikasturte osoan proiektuari bost ordu eskaintzea ez da horrenbeste denbora".

Berde-berdea proiektua Kutxaren eskutik dator, eta Naturgaia enpresak jartzen du abian ikastetxeetan. Orain arte Gipuzkoan aritu dira, Kutxaren esparrua Gipuzkoa delako, baina aurten Bilboko, Errioxako edota Zaragozako zenbait ikastetxek proiektuan parte hartzea eskatu dute, eta Berde-berdeak bere esparrua zabaldu du.

Lau urte daramatzate proiektuan, eta ikastetxe askok laugarren urtez hartu dute parte. Abian jarri zenetik 18.000 gaztetxo inguruk hobeto ezagutzen dituzte ingurumenak dituen arazoak, eta egoera hori hobetzeko zereginik badutela ikasi dute. Urtero ia 6.000 ikasle izaten dituzte, eta horietatik % 5i ingurumenaren aldeko grina pizten bazaio, helburua lortuta dagoela diote ardura-dunek.

Dirulaguntzak banatzeko ekitaldia

Elkarteei dirulaguntzak banatzeko ekitaldia proiektuan parte hartu ondorengo ikasturtearen hasieran izaten da. Aurten Zientziaren Kutxagunean egin dute ekitaldia, eta honako ikastetxe hauetako ikasleak izan dira bertan: Manuel Larramendi ikastetxea, Axular lizeoa, Lizardi institutua, Salesiarrak Urnieta, Hautzaro ikastola, Urola ikastola, Zurriola ikastola. Lezo institutua, Cristobal Gamón institutua eta Elizatxo ikastola. Zientziaren Kutxagunea ezagutu ondoren, elkarte bakoitzak bere saria jaso zuen, eta ikasleei eskerrak eman zizkieten egindako lanagatik.



GPSa erabiltzen ikasteko ikastaroak

Ikastetxeetan GPSaren erabilera hezitzailea lantzeko helburua du Berde-berdea proiektuaren baitan bigarren urtez martxan jarri duten ekimenak. Irakasleentzat eta ikasleentzat baliabideak prestatu dituzte eta horien artean GPSaren erabileran trebatzeko on-line ikastaroa dugu. Ikastaro horren bidez, eduki teorikoak jaso daitezke, azalpenak ematen dituzten bideoak ikus daitezke eta GPSa erabiliz, ingurunea aztertzeko baliabideak eskura dituzte irakasle zein ikasleek. Hau guztia eskuragarri dago www.berde-berdea.net web orrian, "GPS Txokoa" izeneko atalean.

Koadro bat ipuin anitz

Koldo Mitxelenako ikasle oro koadroari so



Koadro bat ipuin anitz proiektua Haur Hezkuntzako ikasle txikienetatik hasita Lehen Hezkuntzako seigarren maila arteko haurrek parte hartu duten proiektua da. Helburua ikastetxe osoak batera halako prozesu batean parte hartzea izan da. Bestalde, artelan batek bide eman die sormena lantzeko eta testu hobekuntzarako irizpideak bateratzeko eta jorrazteko.

Ziklo bakoitzean modu desberdinean landu dute, eta helburuak, jarduerak, metodologia eta edukiak aldatu egin dira. Adin bakoitzera egokitutako proiektua izan da, baina denek abiapuntu bera izan dute: Briton Riviereren *Sympathy* (kidetasuna) margolana.

Koadroaren harira, ekoizpen anitzen prozesua hasi dute Koldo Mitxelena ikastetxean. Txikienek irakasleari ideiak azalduz ipuinak diktatu dizkio. Lehen Hezkuntzakoek euren testuak sortu eta horiek hobetzeko moduak landu dituzte. Denek koadroan oinarrituz hainbat marrazki, bertsiio eta artelan ekoitzi dituzte.

Margolana aurkezteko orduan, prozesu bera erabili da txikitxoekin,



helduagoekin eta baita klaustroko irakasleekin ere. Koldo Mitxelena ikastetxeko hainbat irakaslek Irungo bertizeguneko hizkuntza mintegian parte hartzen zuten, eta han jaso zuten hau egiteko proposamena. Marian Hernandez Vicenteren eta Mainer Berrondo ikasketaburuaren artean koordinatu zuten proiektua, eta beraiek aurkeztu zuten ideia ikastetxeko klaustroan. "Batzordean bertan hautatu genuen Riviereren koadroa. Margolan bati nola begiratu (Kennet, Frances) liburutik atera genuen. Beste irudi batzuen aldean hau asko gustatu zitzaigun, adin guztietara egokitzeko modukoa iruditu zitzaigulako", dio Marian Hernandezek. "Irakasleei haurrei aurkeztuko genien bezala aurkeztu genien, pausoz pauso eta urrats bakoitzean hausnarraraziz".

Nahiz eta denentzat helburu orokor batzuk egon, ziklo bakoitzean propo-

samena moldatu eta jarduera desberdinak landu dira. Helburu orokor horien artean, eskola guztia idazketa eta espresio artistikoaren jardura baten inguruan aritzea izan da.

Txikienek, 2-3 urtekoek, koadroa oinarri hartuz, lan plastikoak burutu dituzte, koadroaren konposizioak eginenez. Irudi batekin hainbat eta hainbat istorio sor daitezkeela ulertu dute, eta elkarrizketa politikak sortu dira. Koadroan ikusitakoaren bitartez, sentimenduen adierazpena landu dute eta beste mailetako ipuinak ere entzun dituzte.

Hiru eta lau urteko haurrek, artelanak eta konposizioak lantzeaz gain, koadroaren harira denen artean ipuin bat sortu dute, irakasleari ideiak proposatuz eta hark idatziz jasoz. Hala, ipuinen egitura lantzen hasi dira. Koadroaren egilea eta haren beste artelanak ere aztertu dituzte. Urtebete nagusiagoa den haur bakoitzak bere ipuin propioa

Koadroa erakusteko prozesuaren pausuak

1. pausoa: neskaren aurpegia erakutsi

“Zer iradoki dizue? Zer datorkizue burura? Zer da, neska ala mutila? Nola ikusten duzu? Zertan ari da?” eta gisako galdera irekiak egiten dira, pertsonaia bera aztertzeko eta interpretazio guztiak jasotzeko xedez. (1. argazkia)

2. pausoa: pertsonaiak estalita eta inguruko zati bat erakutsiz

“Zer espazio da? Non daude? Noiz? Koloreek nolako sentsazioak sortzen dituzte? Hotza, beroa, tristura, beldurra...” Oso garrantzitsua da interpretazio guztiak jasotzea, gero lanerako eta irudimena pizteko ekarpenak izateko, gero, ipuina testuinguru batean kokatzeko.

3. pausoa: koadro erdia erakutsi, neska bere osotasunean ikusten delarik

“Zertan uste duzu ari dela neska? Zerbait entzuten ari al da? Zerbaiti itxaroten? Haserre baten ondorioz eseri al da? Zer gertatzen da inguruan? Zer adierazten dizu bere soinekoak? Eta bere zapata garbiek?”.

4. pausoa: koadro osoa erakutsi

“Zer-nolako harremana dutela uste duzu txakurrak eta neskak? Nor gehiago egongo litzateke koadro honetan? Zer-nolako etxea ote da? Espero al zenuen azken koadroaren emaitza? Zer izenburu jarriko zenioke?” Galdera horien bitartez haur bakoitzaren ekarpenak jasotzen dira, ipuinaren aberas-tasunerako bakoitzaren irudimena zabalduz.



sortu du, irakasleari diktatuz. Kideen ipuinak entzun dituzte, eta horiekiko errespetua landu dute. Artelan konplexuagoei ekin diete, paper mota anitzekin irudiaren barrena landuz.

Lehen Hezkuntzako haurrei dago-kienez, lehen ziklokoek ere koadrotik abiatu euren ipuin propioak sortu dituzte, baita ipuin horiek zuzentzen hasi ere. Ipuinaren egituraren atalak ondo landu dituzte, baita denbora adierazleak, aditzen denbora erabile-ra, elkarrizketako bi puntuak... Modu horretan, horiek ere ikastetxeko ipuin bilduman parte hartu dute. Bigarren eta hirugarren zikloetan jada, zalantza ortografikoak sustatu dira, eta hiztegiaren erabilera landu da, maila bakoitzean bere modura. Testuak hobetzeko irizpideak eman zaizkie beti, eta proiektuaren ardatz garrantzitsuenetarikoa izan da hori. Ziklo bakoitzean, testuak hobetzeko irizpideak irakasle- en artean erabaki dira eta horretarako baliabideak landu dira. Norberak bere testuak zuzentzeko eta hobetzeko aukera izan du, eta baita elkarren artean tes- tuak trukatu eta zuzentzekoa ere. Iriz-

pide horiek ikastetxean izan zen My-riam Nemirovskyk testuak berrikuste-ko eta orrazteko proposatzen dituen ideietatik jaso dira.

Era berean, nagusiek batez ere, egi- lea ere landu dute, horren gainarako ar- telanak, bizi zen garaia, orduko musika eta abar. Artelanei dagokienez, hainbat teknika erabili dira, tamaina eta dimen- sio desberdineko, eta askotariko mate- rialak: buztina, papera, birziklatutako materiala...

“Denek elkarrekin batera halako proiektu batean parte hartzea oso pro- zesu polita izan da. Ikastetxeko jaiegu- nean, ekainaren 9an, erakusketa bate- ratua egin genuen gaiaren inguruan, eskolako gimnasio berrian”. Ekoizpen artistiko ugari bildu zituzten Koldo Mi-



txelena, baita ipuin bilduma aberats bat ere, eta garrantzitsuena: denen artean Briton Rivieren *Sympathy* artelana gozatu dute.

Koldo Mitxelena ikastetxean biga- rren ikasturtea da proiektu hori lantzen ari direnetik, eta dagoeneko bi liburu argitaratu dituzte idatzitako ipuin bil- dumekin.



Automatika eta Robotika Hezkuntzan Piagetek Olentzerori...



Garikoitz ALVAREZ ARROYUELO

El Regato ikastetxeko Teknologia
Mintegiko irakaslea

Robotikaren erabilerak eskolan izan dezakeen garrantziari buruzkoa da ondoren duzuen artikulua. Automatika eta robotikaren ikasketa prozesuaren protagonista ikaslea bera dela dio idazleak, ikaslea bere ikasketa prozesuaren sortzailea dela eta irakaslea gidari bihurtzen dela. Esandakoa praktikara eramate aldera, ikasgelan egin daitezkeen zenbait proiektu aurkeztu dizkigu.

Jean Piagetek (1966), garapen kognitiboaren teoriaren sortzaileak, zer eskatuko lioke Gabonetan Olentzerori? Ziurrenik, beste zenbaiten artean, *Lego Mindstorms Kit* bat eskatuko lioke. Piageten garapen kognitibo-

aren teoriaren aplikazio ikaragarri ona dugu robotikan eta automatikan. Are gehiago, geure lanak Lehen eta Bigarren Hezkuntzan garatzen baditugu. Izan ere, hezkuntzaren esparru horretan dauden adituen artean psikologo asko dago.

Automatika eta robotikaren ikasketa prozesuaren protagonista ikaslea da. Teknologia beharrak asetzeko edo arazoak konpontzeko aukera ematen duten ezagutzen, ahalmenen eta tekniken multzoa dela esan ohi dugu. Gaur egun, automatika eta robotika edonon topa ditzakegu. Etxetresna elektrikoetan, autoetan, parkeetako argietan... guztiak geure bizitza erosoago egiteko, noski.

Berez, robotika esan beharrean robotika eta automatismoak esan behar genuke, baina robotika hitza erabiliko dugu gauzak errazteko.

Gero eta hedatuagoa dagoen hezkuntzarako, robotika irakaslearen eta ikasleen paperak aldatuz doan joera baten barruan sar dezakegu. Irakaslea ez da orojakilea, eta ikasgelan ikasleei jakintza ohiko eskolen bidez pasa beharrean, beraiekin sortzen du jakintza. Ikaslea da bere ikasketa prozesuaren sortzailea, eta irakaslea gidari bihurtzen da.

Robotikarekin lan egiteko garaian bi aukera daude. Bata, kutxa beltzaren teoriari jarraituz ikasleekin kit batzuk muntatu eta, bestea, ikasleek sentso-reetatik eragileetara dena eraiki.

Ideiak argi

Beharbada, aurrera jarraitu aurretik zenbait ideia argitu beharko genituzke. Hiztegitik eta Oxfordeko Teknologiako liburuetatik zera atera dezakegu:

Mekanismoa: indarren noranzkoa edo mugimenduaren norabidea aldatuz, indarrak hobeto baliatzen dituzten gailuak.

Automatismoa: lan jakin bat egiteko diseinatu eta etengabe lan hori egiten duen mekanismoa. Ez dute funtzionamendua aldatzeko aukerarik.

Robota: hiztegiaren arabera: "aparatu automatikoa, ezarritako programa aldagarriaren arabera, objektuak maneiatu edo eragiketa edo mugimendu bat edo gehiago exekutatzeko gai dena". Robotics Institute of America-k zera dio: maneia gailu birprogramagarri eta funtzioaniztuna da, materialak, piezak, erremintak edo gailu espezializatuak eramateko sortutakoa, eta mugimendu aldagarriak eta programatuak ditu, hainbat motatako eragiketarako exekutatzeko.

Kontrol sistema: elkarri konektatuta, makina bat edo prozesu bat automatizatzen duten elementuak. Mota askotako elementuek osa dezakete kontrol sistema bat: gailu elektrikoek, elektronikoek, mekanikoek, pneumatikoek, hidraulikoek...

Begizta irekiko kontrol sistemak eta begizta itxiko kontrol-sistemak: irteeraren egoera kontuan hartzen ez

duen sistema begizta irekikoa da. Atzeraelikadura duena, berriz, begizta itxikoa da. Atzeraelikadura hori sensoreen bidez egin ohi da. Inguruan gertatzen dena nolabait antzemateko modua sensoreak erabiltzea da.

Laburbilduz, robotaren eta automatismoaren arteko desberdintasun garrantzitsuena zera da: robotak zenbait funtzio egin ditzake inguruan gertatzen diren zenbait aldaketa antzemandan edota norbaitek bidalitako aginduei jarraituta.

Robot batek lau unitate funtzional izan behar ditu: sensoreak, kontroladorea, eragileak (transmisioa barne) eta elikadura.

Robotikarekin lanean

Robotikak aukera anitz ematen du ikastetxean lan egiteko. Bai *Legó Mindstorms NXT kit*-a erabilita, bai hainbat enpresak saltzen dituzten kitak erabilita, eta baita dena "etxean eginda" ere, ikaskuntzaren hainbat helburu jorra ditzakegu. Geuk, ikastetxean, DBHn lantzen ditugu gai hauek eta geure esperientziari buruz hitz egingo dugu.

DBHko helburu orokorretatik zuzenean lantzen direnen artean hauek aipa ditzakegu:

- Garapen zientifiko eta teknologi-

koa, bere aplikazioak eta ingurune fisikoa eta sozialean duen intzidentzia ezagutzea eta baloratzea.

- Egokitasunez, autonomiaz eta sormenez mezuak ulertzea eta ekoiztea, zeinetan kode artistiko, zientifiko eta teknikoak erabiliko baitira, beren komunikazio ahalbideak aberasteko eta horien erabileran parte hartzen duten prozesuei buruzko gogoeta bat burutzeko helburuz.

- Arazoen ebazpen eta identifikaziorako estrategiak lantzea ezaguera eta esperientziaren hainbat eremutan, intuiziozko eta arrazoiketa logikozko prozeduren bidez, kontrastatuz eta jarraitutako prozesuaz gogoeta eginez.

- Informazioa lortzea eta hautatzea, eskuarki eskura egoten den iturburuak baliaraziz, era autonomo eta kritikoa tratatu, aurretiaz ezarritako helburu batekin eta besteei era antolatuta eta ulergarrian transmititu.

Esan dugunez, ohiko hezkuntzarekin erkatuta, aldaketak daude robotikarekin lan egiten dugunean; irakaslearen papera aldatu egiten da. Ikasleak protagonismo osoa hartzen du. Teoria funtsezkoa da; ez dugu ahaztu behar asmakizunak alde aurretik ikusitako hainbat ideiatatik sortzen direla. Ezinezkoa da ezagutza minimorik gabe robotikarekin lanik egitea. Baina egia da, baita ere, ezagutza hori lortzea erraza dela eta lortutako emaitzak ikaragarri onak direla.

Robotikari esker landu daitezkeen esparruak hauek dira: mekanika, indarra, engranajeak, grabitazio zentroa, lana, potentzia, abiadura, sorme-

na, talde lana, pentsamendu logikoa (programazioa), esperientziaz, informazioaren bilaketa selektiboa, beste irakasgaiekiko lotura (ia-ia edozein irakasgairekin), ideia abstraktuetan hasi eta eraikitako zerbait konkretura heldu, hizkuntza grafiko eta matematikoa landu, aldagaien kontrol sinkronoan aritu, pentsamendu sistemikoa garatu, kultura teknologikoa landu, arazoen ebazpena, lexiko espezializatua, neurketa eta kalkuluak, ikasketa aktiboa...

Eta horretatik guztiatik geure ikastetxean zer?

DBHko 1. mailatik DBHko 4. mailara bide luzea dago. Batxilergoko 1. mailan ere gai hau jorratzen dugu. Oxford argitaletxearen liburuak erabiltzen ditugu 3. mailara arte. Azken ikasturte horretan ikasleek beraien lehenengo automatismoa edo robota eraikitzen dute. Hiru aukera ematen zaizkie: liburuan datorren semaforoa egiteko ideiatik abiatuta iturri zibernetikoa edo kontzertu baten argien kontrola egiten dugu, cucaboten web orritik ateratako eskemekin bai *Oizeneko autoa* bai *murofiloizenera* edo *pegatortas* deitzen dena.

DBHko 3. mailan:

Semaforoa:

Oso ideia sinplea da. Tomate poto batekin, edo bestelako poto metalikoa erabilita, nahi ditugun kontaktuak egitea lor dezakegu. Horretarako, pintura edo papera kentzen dugu, edo espekak jartzen ditugu. Honako irudi hauetan argiago ikusten da. (*1. irudia*)

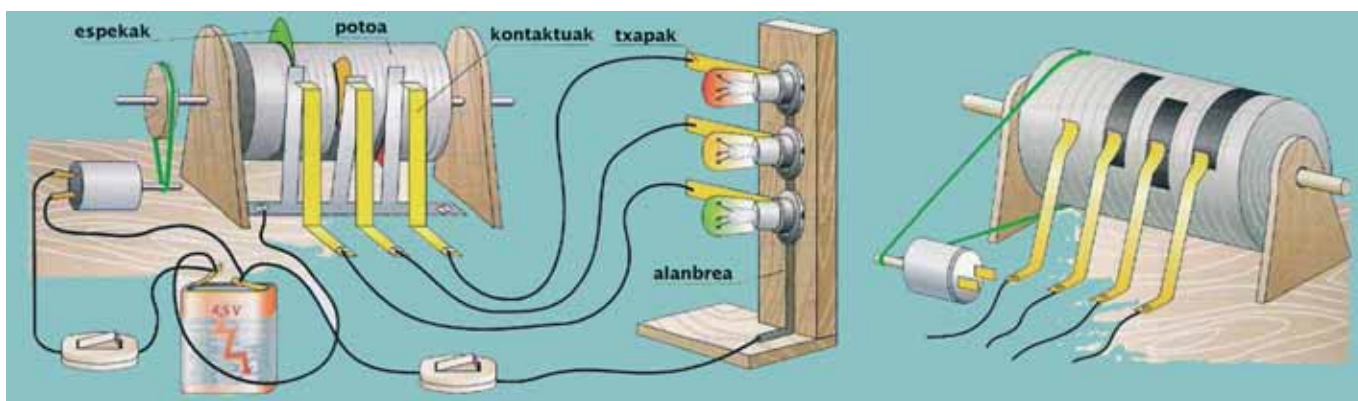

1. irudia. Oxford argitaletxearen *Tecnología 3* liburutik ateratako irudia.

Kontaktuak behar bezala ezarri nahi dugun sistema kontrola dezakegu, eta aldeztu aurretik programaturiko sekuentzia lortuko dugu. Nahi beste zirkuitu desberdin kontrola ditzakegu. Adibidez, kontaktu batek ura ponpatuko duen motorra Kontaktuak behar bezala ezarri nahi dugun sistema kontrola dezakegu, eta aldeztu aurretik programaturiko sekuentzia lortuko dugu. Nahi beste zirkuitu desberdin kontrola ditzakegu. Adibidez, kontaktu batek ura ponpatuko duen motorra kontrolatzen badu, beste kontaktuak koloretako bi edo hiru argi kontrolatzen baditu eta azkeneko kontaktu batek soina eragiten duen elementua kontrolatzen badu, hainbat hiritan udan egiten diren ikuskizun horietako bat egin dezakegu geure lantegian.

Cucaboten proiektuak:

Web orri horretan urratsez urrats azaltzen digute nola eraiki behar diren beraiek proposaturiko proiektuak. Oso interesgarria da web horretan sartzea.

Horien berri izateko <http://roble.cnice.mecd.es/~jsaa0039/cucabot/web> atarian sar zaitezke.

DBHko 4. mailan:

Ikasturte horretan teknologia duten ikasleek aukeratu dute irakasgaia, eta asteen bi ordu izan beharrean hiru dituzte. Aldeztu aurretik ikasitakoari gehigarri txiki bat emanez, elektronika analogiko pixka bat emanda, beraiek sorturiko sentsoreak erabiliz has gaitzke prozesuak kontrolatzen. Hau egiteko zera azaltzen zaie aldeztu aurretik: fisika elektronikaren oinarria (atomoen egitura, lotura energiak...), oinarriko elementu elektronikoak (erresistentziak, balio finkoa dutenak), potentziometroak, diodoak, transistoreak, LDRak, NTCak,...) eta zirkuitu sinpleak elementu horiekin. Teoria ikusi ondoren, simulagailuan egiten ditugu saiakerak, eta gero, sentsoreak eraikitzen ditugu: iluntasun, bero, hotz eta argitasun detektatzaileak, adibidez. (2. irudia)

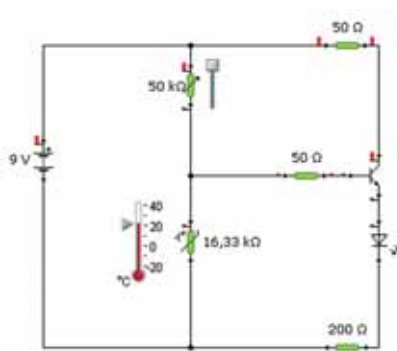

2. irudia. NTC bat erabilia temperatura zehatz batetik jaisterakoan seinalea bidaltzen duen zirkuitua.

Zirkuitu horretan potentziometroarekin aukeratu dugun zer temperatura-tan piztu behar den led diodoa. Gero, led diodo horren ordeztu kontrolagailu bat jartzen badugu, informazioa ordenagailura joan daiteke, edo errele baten bidez berogailuarena egiten duen bonbilla bat piz daiteke edo... Irudimenak ematen duen arte. (3. irudia)

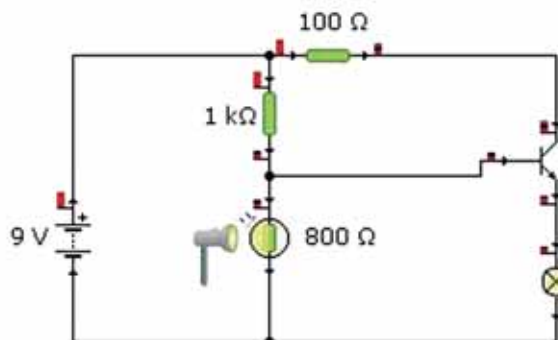

3. irudia. LDR batekin bonbilla pizten dugu iluntasuna dagoenean.

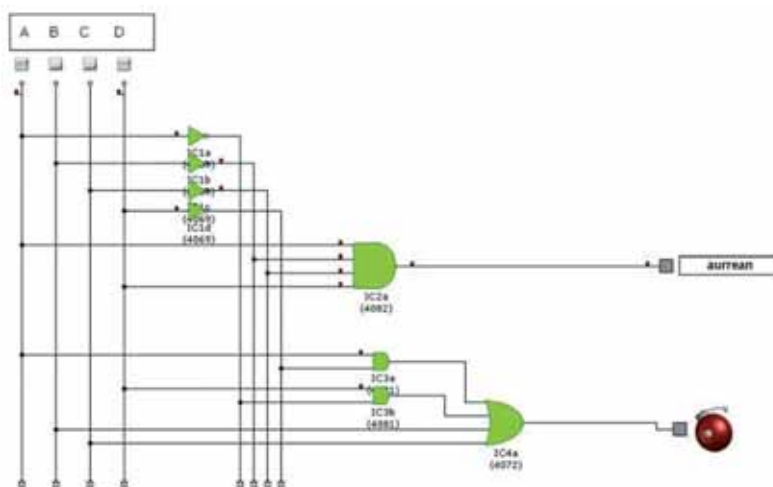

4. irudia. Ate baten lokatze kontrol digitala.

Zirkuitu horren bidez argiak kontrola ditzakegu. Beste zirkuituarekin lotuta, negutegi baten kontrola sortzen dugu, adibidez. Argiak piztuko dira iluntzerakoan, berogailua piztuko da temperatura jaistean eta, bero nahikoa badago, itzali egingo da. Leihoak ere ireki ditzakegu... Finean, geure sentsoreek hartzen dituzten informazioek, kontrolagailutik pasatzerakoan, ondorio bat izango dute, eta guk ondorio horiek programa ditzakegu, eta noiz gertatuko diren aldeztu aurretik esan... Automatika eta kontrolaren oinarria landuta dugu jadanik. Ikasturte amaierako proiektua egiteko elektronika digitala lantzen dugu. Teoria pixka bat eta praktika asko. Elektronika analogikoa erabilia elementu digitalak nola egiten diren ulertu ondoren, zirkuitu digitalak egiten ditugu. Sarreraren arabera irteerak lortzen ditugu. (4. irudia)

Goiko zirkuituarekin, adibidez, kode zuzena sartzen ez badugu, alar-mak joko du. Kode zuzena sartzean atea irekiko da. Simulazio horiek ulertu ondoren, geure sentsoreak kontrolagailu batean konektatzeko prest gaude. Sentsoreek sarrerako seinaleak bidaliko dituzte; kontrolagailuak, nahiz eta korapilatsuagoak izan, zirkuitu digitalak dira eta, azkenean, geuk aukeraturiko mekanismoa abian jarriko dute. Horrela, etxe adimendun bat eraikitzeko prest gaude.

Ikasturtearen arabera, bukaerako proiektua alda daiteke. Beste aukeren artean, interesgarrienak lerro beltz bati jarraitzen dion robota edo robot matriziala eraikitzea ditugu.

Lerro beltz bati jarraitzen dion robota

Irudian ikusten den robotak lur zurri batean egindako lerro beltzari jarraitzen dio (5. irudia). Erdiko bonbillaren

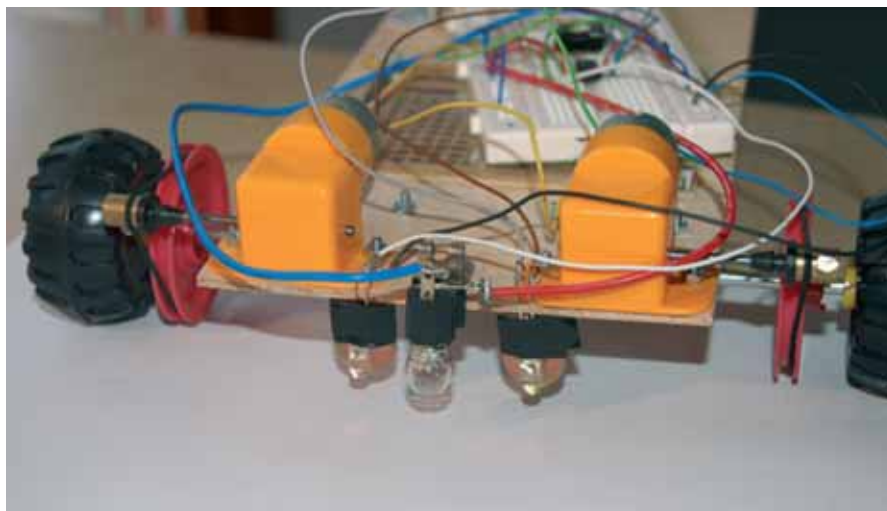

5. irudia. Lerro beltzari jarraitzen dion robota.

argia lur zurian lerro beltzean baino gehiago islatzen da, eta alboetan dituen fototransistoreek aldaketa hori nabaritzen dute. Argitasun aldaketak korrante intentsitate aldaketa dakar, eta zirkuituko anplifikadore operazionalak bere irteerako tentsioa aldatzen duenez, motor batek besteak baino abiadura handiagoan biratuko du; hortaz, robotaren norabidea aldatuko da. (6. irudia)

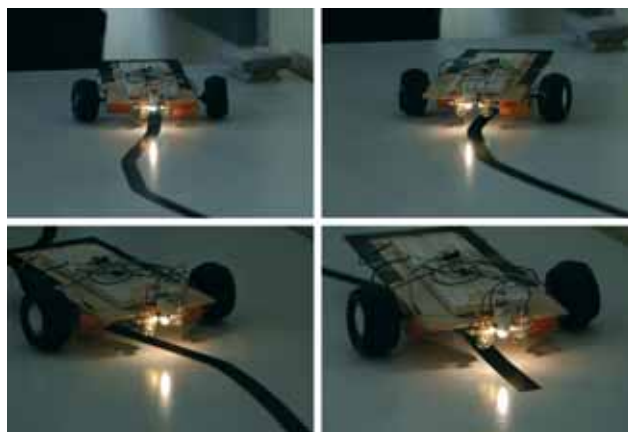

6. irudia. Argazkietan ikusten den bezala, lerro beltzari jarraitzen dio, lantegia nahiko ilun ikusi arren; eguerdiko argiarekin ere jarraitzen dio lerroari.

Lego MindStorms Kita

Azkenik, Legoren azken asmakuntzari buruz hitz egingo dugu. *MindStorms* robotika kita zoragarria da. Txikitatik dut gustukoa Lego eta Tentearekin jolastea, baina nire garaian ez ze-

goen horrelakorik. Betiko Legoren piezak erabilia gorputza eraiki dezakegu, eta zenbait adreilu berri sortu ditugu Legok, sorkuntzari bizia eman ahal izateko. Benetako robotak eraiki ditzakegu denbora gutxian. Ez dugu elektronikaririk jakin behar hainbat eta hainbat robot eraiki ahal izateko. (7. irudia)

Hogei minutuan egiten den argazkiko robotak txalo bat entzuten due-

nean norabidea aldatzen du, eta bere "begien" aurrean oztoporen bat jartzen bada, atzera doa.

Benetan zoragarria da "jostailu" hau. Aldez aurretik aipaturiko gaiak lantzeko balio du, eta ikasleentzat oso erakargarria da. Funtsezkoenetatik robot ikaragarri

konplexuetara joan gaitzeko. Adreilu adimendua ordenagailura konekta dezakegu USB portu bat erabilia, eta aldez aurretik sortutako programak sar diezazkiokegu. Lehen Hezkuntzako ikasleek eta Batxilergoko ikasleek kit horiekin egin dezakete lan, eta bakoitzari maila desberdina eska dakioke. Urratsez urrats muntatzeko eske-mak emanda edota helburu zehatz bat bete behar duen zerbait asma dezatela eskatuz, lan interesgarria egin dezakegu. Mugak irudimenak eta ikastetxeko aurrekontuak jarriko dizkigute.

"Automatika eta Robotika Hezkuntzan": Interneten lanean hasteko honako hiru web orri hauekin lan nahikoa dugu:

Cucabot: <http://roble.cnice.mecd.es/~jsaa0039/cucabot/>, robot errazak eta pausoz pauso azalduak. Elektronikari buruz hainbat azalpen.

Robotikarekin Jolasean: <http://www.euskalnet.net/kolaskoaga/>, euskaraz egindako web orria, oso interesgarria.

Lego MindStorms NXTren orri ofiziala: [p://mindstorms.lego.com/](http://mindstorms.lego.com/)



7. irudia. Lego MindStorms NXT-rekin egindako robot sinplea.

Badira eskolan, hurrei euskaraz aritzeko eskatu baina beraien artean erdaraz hitz egiten duten edo euskara kaskarra erabiltzen duten irakasleak. Nola kontzientziatu irakasleak? Nola egin aurre horri



Juanbau ERAUSKIN

Hernaniko AEKko irakaslea

Bi galdera, bi erantzun arras desberdinak dituztenak.

Galdera bihurriak benetan. Erantzun borobilik ez dutenak. Ertz ugari-koa eta, hizkuntza tresna afektiboaren heinean, zein ertzetatik heltzen dionun, batari hemen eta besteari han min eragingo diona.

Ez dut uste gai horren inguruko diskutso osatu bat denik, horregatik erantzunak baino gehiago, hausnarketarako galderak planteatuko ditugu.

Gauza bat da, besteei euskaraz aritzeko esan eta zu zeu erdaraz aritzea, garai bateko sermoiak gogoan: egin nik esaten dudana eta ez nik egiten dudana. Hala jokatzeko duen irakaslea ezin izango da ikasleen eredu; edo bai,

baina eredu horrek esaten duenaren kontrako emaitza jasoko luke.

Guk egiten ez duguna besteei egiteko eskatzea, hau da, nik badakidan baina hitz egin nahi ez dudana hizkuntza batean aritzeko eskatzea ez dakien edo ikasten ari den bati, errespetu falta adierazteaz gain, bada beste zerbaiten seinale ere: norberaren hautua alde batera utzita, irakaskuntzaren profesionalak hala jokatzeko duenean, zer transmitituko die ikasleei? Edo zein dela ere gaia edo edukia, zer ikuspegi du halakoak? Nola ahaleginduko da motibatzen? Zer dira ikas-estrategiak irakasle horrentzat? Zer garrantzi du erabilerak, eguneroko praktikak ikas-prozesuan?

Nolabait, irakasle hori, euskara eskolan eduki akademiko moduan baliagarri izan daitekeela esaten ari zaigu, baina euskara ez dela baliagarri komunikatzeko edo, areago, transmititzeko. Implizitoki hori uste du, alegia, "euskaraz bizi" leloa ez dela aplikagarri hala-koentzat. Eta uste horretatik abiatuta

irakasle horrek ezer gutxi egingo du hizkuntza baten garapenerako hain beharrezkoa den erabilera sustatzeko. Ahaztu egingo du erabilera dela hizkuntzari baliagarritasuna ematen diona, eta ez eskolak "eman beharreko" edukia izateak.

Beharbada eskolak berak diagnostia egin eta, irakasleen arteko harremana teoriarik izan beharko lukeen bezain euskalduna ez dela ikusiko balu, orduan, irakasleei (eta ez ikasleei) begirako kontzientziazio planen bat abiarazi beharko luke, irakasleen kontzientzia formazio-programen bidez pizteko eta garatzeko. Ikusarazi beharko lieke irakasle horiei hizkuntza baten iraupenerako zein garapenerako, erabilera dela gakoa. Eta erabilera eskolako ordu akademikoetara mugatzen badugu, bide laburra, pobrea eta artifizia egingo duela hizkuntzak; eta alferrik kexatuko garela gero, esanez, gure irakasleak jotake aritzen direla atsedendietan erdaraz.

Predikatzen dugunari zentzua, gorputza, argudioak emateko, beharbada, irakasleok behar ditugu lehenik eta behin baliabideak eta arazoak. Jantzi egin beharko genuke. Eta oinarri horien jabe egin ostean, agian, argiago ikusiko genuke egin euskaraz esatea baino eraginkorragoa dela euskara tresna komunikatibo gisa hartu eta lan-keta errealak eta motibatzaileak proposatzea.

Badakit esatea errazagoa dela, baina nola egin dute aurrera hizkuntzek eguneroko bizitzarako ezinbesteko tresna direla ulertuta ez bada? Eta tresna horiek egunero hizkuntza erabilita sortzen direla ulertuta ez bada?

Beraz, uste dut eskoletan horretaz jabetzeko saioak ez lirakeela alferrikakoak izango. Uste dut orain arte ikasleak eta hauen motibazioa izan ditugula hizpide, baina agian irakasleok oinarriak finkatu behar ditugu eta bide erakusle argiago bat behar dugu.

Bigarren galdera

Bigarren galdera ere ez da kamutsa, beraz, zer zorrotzu?

Aurren-aurreneko galdera honakoa: zer da hizkuntza bat? Zer dela uste dugu? Izan ere uste badugu, esaterako, araez jositako sistema bat dela, uste horretan oinarrituta egingo ditugu hizkuntzaren diagnosi, egitasmo eta eba-

luazio guztiak. Zaharkituta dagoen ustea irudituko zaizue agian, baina ez dakit bada, pentsaera horren zama oraindik ere ez ote dugun irakaskuntzan eta euskalgintzan ari garenok.

Demagun arestian aipatutako ustea bazter utzi dugula eta komunikazioa lehenesten dugula, horretarako eta horregatik sortu zirela hizkuntzak, elkarren arteko komunikaziorako. Jo dezagun hori pentsatzen dugula.

Demagun kalean gaudela eta ondoko gazte bati entzun diogula: "...ezagutzen dut emakume bat zurekin lan egiten duela..." eta kaleko beste bazter batean honakoa: "...zer, joaten gara hemendik?"; eta hurrengoan: "...zuk ondo egingo duzunaren ziurtasuna daukat...", hain gaztea ez den beste bati; edo, "...itxi atea, hotza sartzen dela!" tabernako bezero bati. Horiek guztiak zuzenak direlako ustea badugu, ondo ari garelako ziurtasuna dugu. Beraz, ez dugu ezer zuzendu beharrik. Oker ari delako kontzientziarik ez duenak ondo ari delakoan ari da (ni neu oraintxe), ez du akatsik egiten. Ezin, hortaz, oker erabilitakoa zuzendu.

Hau akats gramatikalei buruz dago-kionean.

Baina euskara kaskarra erabiltzen dugun kontzientzia izan beharko genuke hobetzeko bidean jartzeko, kontzientzia hori izan ezean ondo ari gare-

**Beharbada eskolak
berak diagnosis egin
eta,
irakasleen
arteko
harremana
teorian izan
beharko lukeen bezain
euskalduna ez dela
ikusiko balu, irakasleei
begirako
kontzientziazio planen
bat abiarazi beharko
luke, irakasleen
kontzientzia formazio-
programen bidez
pizteko eta garatzeko.**



la uste baitugu.

Bizi garen herrian bizi gara eta beste bi hizkuntza indartsuen igurtzia hortxe dugu, egunero eta nonahi. Ezin ahaztuko dugu euskarak kultur-eskaintzan aurrerapausoak egiten dituenen gaztelania eta frantsesa ere ez daudela geldirik. Ezin ahaztuko dugu nerabe eta gazteei begirako kultur-eskaintza eralduna ikaragarria dela. Horregatik genion lehen, hizkuntza-komunitate bat ez badago erabat murgilduta, ez bada osorik euskaraz bizi, zail duela aurrera egitea. Horren kontzientzia argia izan behar dugu. Eta hizkuntza bat bizi-rik dagoen seinale ezin ahaztuzkoa da, hizkuntza horrek, akatsak akats, ibilian behar duela bizi. Gogoratu bestela: latina hizkuntza akatsgabea da, museoan ikusgai paratutakoa.

Honezkero batek baino gehiagok antzemango zenioten hizkuntzaren kalitatea neurtzeko hiru irizpideei buruz ari garela: zuzentasuna, jatortasuna





**Bizi garen herrian bizi gara eta beste bi hizkuntza indartsuen igurtzia hor-txe dugu, egu-nero eta nonahi. Ezin ahaztuko dugu euskarak kultur-eskaintzan aurre-
rapausoak egiten ditue-
nean gaztelania eta fran-
tsesa ere ez daudela gel-
dirik. Ezin ahaztuko du-
gu nerabe eta gazteei
begirako kultur-eskain-
tza erdalduna ikaraga-
rria dela.**

eta egokitasuna. Joxerra Gartzia, Kike Amunarizek eta Andoni Egañak egin-dako lana dugula buruan.

Bistan da orain artean zuzentasuna-ren eta jatortasunaren irizpideak gailendu direla hizkuntza txukuna edo kaskarra erabiltzen ari ote garen neur-tzeko. Seguru aski inoiz baino premia larriagoa dugu egokitasunaren irizpi-dea kontuan hartu eta bestelako ikus-
pegi bat izateko. Esan nahi baita, fokua zuzentasunean jarrita ari garenean etengabe gure barren-barreneko eus-kaltzaina ari dela “hau ez da horrela, hau gaizki esan duzu, hori ez da horre-la esaten” esaka. Eta pedagogikoki ere badakigu zein emaitza jasoko dugun zigorra zigorraren gainean banatzen dugunean.

Ez naiz ari euskañola indartu behar dugula esaten.

Ez naiz ari edozer gauzak balio due-la esaten.

Gazte, nerabe eta zahartxeagoak motibatzen bestelako ikuspegi, irizpi-de eta estrategiak garatu behar ditugula

esaten ari naiz. Nik ere ez dakit zein di-ren horiek, ez naiz aditua, irakaskun-tzan urte batzuetako esperientzia duen pertsona bat baino ez naiz. Baina esan dezakedana da, ikuspegi erlatibizatze aldera, ezin dugula euskara hizkuntza perfektu-bukatua delako itxura susta-tu. Besteak beste atzoko akats barkae-zina gaurko esamolde zuzen eta zabal-dua baita. Azken batean, hiztunek zile-gitzen dutelako dena delako arau gra-matikala, eta ez akademiek.

Kontua ez da filologoak lanik gabe uztea; baizik eta bakoitzak bere arloan lan egitea. Eta esango didazue irakas-kuntzan zein den lanik behienena, mo-tibazioa ez bada.

Gaia alde batera utzita ari garela pentsatuko duzue apika, baina irudi-tzen zait euskara kaskarra erabiltzeko arrazoiak, ez datozela hizkuntza ez jakitetik, eta beste nonbait jarri behar dugula arreta. Esate baterako, euskara ama-hizkuntza duen hiztunak, zerga-tik jotzen du hainbestetan gaztelaniara? Zerk bultzatzen du hiztun hori ezagutu bai, baina ezagutzen duen forma hori beste hizkuntza batean erabiltzera? Kontua ez da ez dakiela edo ez dela gai; baizik eta zehaztu beharko genituzke-en arrazoiengatik aukera bat egiten duela, zeinak darabilen hizkuntza kas-kartu, pobretu egiten baitu.

Zuzentasun eta jatortasunaren iriz-pideen arabera, dudarik gabe. Eta ego-kitasunaren arabera? Zenbateraino da egokia euskañola? Noraino?

Komunikatzeko baliagarri dela fro-gatuta dago. Baina, egoera muturrera eramanda, gaztelania hutsean arituta ere, komunikazioa lortuko dugu, ia gehienetan.

Aurrekoan ikastetxe batean ikusi-tako txartel bat dator kit gogora, Lazkao Txikiren hitzak dira: “Laster, kontura-tzerako, erdara hutsean arituko gara euskaraz ari garelakoan”.

Lehenago aipatu dugu; kontzien-tziazioan egon daiteke arazo horren muinetako bat. Alegia, nola uste dugu egiten duela aitzinera hizkuntzak? Egu-neroko erabilera esparru guztietan za-balduta baldin badago (eskolan, kale-

an, etxean, administrazioan, lagunarte-an, aisialdian, merkatuan, hedabidee-tan...) erabilera horrek berak bermatu-ko du hizkuntzaren garapena, hizkun-tzaren kalitatea, hizkuntzaren prakti-kotasuna. Pernandoren egia hauxe da, gure kaskazurrean sartu beharrekoa. Honela sortuko ditugu, hizkuntza tres-na gisa erabiliz, behar ditugun esamol-deak, gazte hizkera freskoa, forma berriak eta hizkuntzaren corpus baliaga-rria. Euskara bazter utzi eta erdararen hautua egiten dugun aldiro ari gara lur-peratzen, ondoren ez dakit zein erabil-pen-plan eta abarrek suspertzen ez omen duten gure hizkuntza.

Berriro diogu, egokitasunaren iriz-pidea buruan dugula ari bagara, fokali-zazioa ez dago horrenbeste akatsetan, hutsegiteetan. Hiztuna hizketan hasi orduko ez da sentituko epaile baten au-rrean ariko balitz bezala (askori entzun diodan moduan). Herritar euskaldun askok pentsatzen du ez dela gai bere hizkuntzan zuzen aritzeko. Euskara ikasten ari direnak, zer esanik ez. Ga-rrantzia zuzentasunari ematen diogula-ko, eta zuzentasuna arauak ematen du, baina egokitasuna ez du arauak ezar-tzen, erabilerak baizik •

Euskara kaskarra era-biltzeko arrazoiak, ez datoz hizkuntza ez jaki-tetik, eta beste nonbait jarri behar dugu arreta. Esate baterako, euskara ama-hizkuntza duen hiztunak, zergatik jotzen du hainbestetan gaztela-niara? Zerk bultzatzen du ezagutu bai, baina ezagutzen duen forma hori beste hizkuntza batean erabiltzera?

Bide eginean jarraitzen dugu zuen
ekarpenekin eta parte-hartze
handiagoarekin aberastu nahi dugularik.



Hik Hasi proiektua irekia
den heinean, interesa duen edonoren
parte-hartzea gustu handiz hartzen dugu.

Jar ezazu zure aletxoak euskal
hezkuntzaren
aldeko ekimen honetan.

urtarrila berriak

PISA azterketaren emaitzak

Pisa deitzen zaion azterketa, 2000. urtean matematiken, zientzien eta irakurketaren esparruetan abian jarri zuen ikerketa prospektiboa eta konparatiboa da. Ikerketa hori hiru urtean behin egiten da, eta atera berri da 2006ko emaitzen ebaluazio txostena. Munduko 57 herrialdeetako 15 urteko 400.000 ikaslek hartu dute parte eta txostenaren arabera, Araba, Bizkai, Gipuzkoa eta Nafarroako ikasleak ez daude ELGaren (Ekonomia Lankidetzatza eta Garapenerako Antolakundea) batz bestekoetatik oso urrun.

PISA ikerketa bakoitzean esparru bat modu zehatzagoan landu ohi da, 2000n irakurketa, 2003an matematika, eta aurtan Zientziei egokitu zaie txanda. 2003ko ebaluaketa txostenarekin alderatuz, Araba, Bizkai eta Gipuzkoakoak matematiketan hobetu eta irakurmenean jeitsi duela esan daiteke, zientzietako emaitzak mantenduz. Nafarroak lehen aldiz izan ditu ebaluazioaren emaitza propioak eta irakurmenean izan ezik ELGaren batz bestekotik gora izan ditu.

Hego Euskal Herriko 5.519 ikasle-zen zientzia, matematika eta irakurketa gaitasuna neurtu da eta azterketa egiteko garaian, ez da irizpide izan ikasle-zen hizkuntza. Dereduko ikasle-arte-

an, etxean hizkuntza nagusia euskara dutenak (bi gurasoak euskaraz aritzen direnak) izan dira frogara euskaraz egin dutenak. Hortaz, Araba, Bizkai eta Gipuzkoako 3.394 ikasleek, %13,6k egin dute azterketa euskaraz. Arrazoiak, "froga egiteko erabilitako hizkuntzak emaitzetan eraginik ez zuela izango bermatzea" izan da.

Aurtan zientzietako esparrua lehenetsia

Zientzia gaitasunak, gaiak identifikatzea, zientzia-fenomenoak zientifikoki azaltzea eta frogara zientifikoa erabiltzea datza. 2003. urtetik hona, Araba, Bizkai eta Gipuzkoako emaitzak hobetu egin dira. ELGaren batz bestekoa 500 puntukoa izan da, Nafarroakoa 511 eta Araba, Bizkai eta Gipuzkoakoa 495, aurreko ebaluazioan baino 11 puntu gehiago. Ekitatea bezala definitzen den datuari dagokionez, Nafarroan ikasle-zen % 72 maila ertainean dago eta Araba, Bizkai eta Gipuzkoan % 80. Datu hauek ELGako batz bestekoak baino positiboagoak dira. Hala ere, Araba, Bizkai eta Gipuzkoan % 3,2 ez da oinarritzko mailara iritsi. Bertako sarea eta hizkuntza ereduak aztertuz, D itunduak (513,8) lortu ditu emaitza hoberenak. Euskaraz edo gazteleraz egin

duten ikasle-zen emaitzen artean alde esanguratsurik ez dagoen arren, euskaraz egiten dutenak 3 puntu gehiago lortu dituzte.

Matematika gaitasuna

Ikasleek eguneroko bizitzan hainbat egoeratan gerta daitezkeen problema matematikokoak planteatu, interpretatu edo ebatzi behar dituztenean ahalik eta modurik eraginkorrenean aztertzeko, arrazoitzeko eta komunikatzeko duten gaitasunari egiten dio erreferentzia kontzeptuak. Espazioak eta forma, aldaketa eta erlazioak, kopurua eta zalantzaren inguruko edukiak landuz.

2003ko eta 2006ko frogaren arteko birlakara mantendu egin dela esan daiteke, lehen azterketan 502 puntu eta bigarrenean 501 puntu lortu direlako, ELGaren datuak gaitasunari dituen esparru bakarra. Nafarroaren kasuan ostera, 515 puntu lortu ditu.

Ikerketako gainontzeko herrialdeekin alderatuz, Araba, Bizkai eta Gipuzkoak beste 15 herrialdek baino emaitza hobek dituzte, eta 33 herrialdek baino kaskarragoak.

Muturreko errendimendu maila baxuei eta altuei dagokionez, ostera, Araba, Bizkai eta Gipuzkoaren ehuneko txikiagoa da ELGarenarekin alderatuz.

Irakurketa gaitasunaren emaitza kaskarrenak

Irakurketa gaitasun gisa ulertzen da ikerketa honen baitan, irakurlearen helburuak lortzeko, ezagutzak eta aukerak garatzeko eta gizartean parte hartzeko testu idatziak ulertzeko, erabiltzeko eta aztertzeko gaitasuna. Hortaz, frogaren edukiak kognizio gaitasunak, edukia eta testuingurua izan dira. Herrialde parte-hartzaileen batz bestekoak 492 puntutan datza eta Hego Euskal Herriko ikasle-zen maila baxuagoa da. Nafarroaren kasuan 481 puntu lortu eta Araba, Bizkai eta Gipuzkoan, oste-



* Espainiako tuben berrikuntzari buruzko azterketan Hego Euskal Herriko, Herrialde Batuekin eta Galtzoko emaitzak ir.

Hego Euskal Herrian

ra, 487. Azken datu hori duela hiru urteko PISA ebaluazioko emaitzekin alderatuz, 10 puntu gutxiagokoa da.

Neska eta mutilen arteko emaitzen aldeak

Matematika eta Zientzien esparruetan, mutilak neskek baino emaitza apurbat hobeak atera dituzte. Hiru puntuko

aldea izanik, ez da datu esanguratsua, baina irakurketaren esparruan oso agerikoa izan da aldea. ELGAN emakumeek 38 puntu gehiago lortu dituzte eta Araba, Bizkai eta Gipuzkoaren kasuan 37 puntu gehiago. Mendebaldeko herrietan errepikatzen den joera da hori.

Orokorrean, emaitza onenak Derdu itunduan agertu dira eta eskasena,

ostera, A eredu publikoan. Kontuan hartu behar da familia maila sozio-kultural apalena ere A eredu publikoan aurkitzen dela. Josu Sierraren ustez, "argi dago ikasle elebidunek puntuazio altuagoak lortzen dituztela Pisa azterketan".



Iturria: berria egunkaria, 07-12-13

Ikastolaren kontrako pintadak agertu dira Tuteran

Gabonetako oporren aurretik agertuziren pintadak Tuteran (Fontellasen) dagoen Argia ikastolan. Falangek sinatutako idatziak dira eta "Euskara ETA da", "Ikastola ETArekin habia da", "Olenzero gurasoak dira" eta "Euskara, Erriberan ez" modukoak irakur daitezke.

Argia Ikastolak gogor salatu du eraso eta euskararen kontrako idatziak izateaz gain, ikastolaren kontrakoak eta ikasleen kontrakoak ere badirela azpimarratu nahi izan du. Egindakoa, ezjakinen ekintza dela esan du ikastolak kaleratu duen agiri baten bidez eta argi utzi nahi izan du, ikastolan planteamendu politiko, filosofiko eta erlijioso guztiak errespetatzen direla.



Lanbide Heziketa Irakatsi-Ikasi prozesua eraberritzen II Jardunaldia



Aurten ere, Elgoibarko Makina Erreminta institutuak, Lanbide Heziketa jardunaldiak burutu ditu eta aretoa jendez gainezka izan da. Hainbat gai, marko beraren barnean, proiektuak pertsonengan oinarritzean, bakoitza bere lanaren jabe egiteko prozesuan eta motibazioaren lanketan. Ekitaldiaren sarrera Iñaki Mujika Eusko Jaurlaritzako Lanbide Heziketa sailburuordeak egin zuen, Joxean Egaña IMHko zuzendariarekin batera. Irizar enpresako Juan Jesus Anduaga pertsonen koordinatzaileak, Irizar proiektuan pertsona bakoitzak duen partehartzea eta rola- ren inguruan mintzatu zen. Lan taldeetan aritzea, ekipo berberak prozesuak

hasi eta amaitzea, erabakiak hartzeko eta lantaldean aritzeko gaitasunen beharra, ekipo eta pertsonen arteko inter- depentzia, bestelako zuzendaritza ere- duak eta berrikuntzaren garrantzia bezalako ideiak aipatuz.

Bartzelonako Unibertsitate Auto- nomoko irakasle Carles Monereo Font jauna ere bertan izan zen eta motibazio- aren inguruan hainbat zertzelada aipa- tu zituen. Besteak beste, ikasleen moti- bazioan irakaslearen motibazioaren garrantzia, ikasleak motibatze- ko moduak eta irakaskuntzarako eraldaketa- rako motibazioa izan zituen hizpide.

Francis Elizalde, Fundacion Clau- dio Naranjoko psikoterapeutak, emo-

zioak kudeatzeko eta baliatzeko beha- rraz aritu zen eta Eneagrama delakoa- ren nondik norakoak ere aipatu zituen.

Jardunaldiei amaiera emateko, El- goibarko Makina Erremintako ikasle eta irakasle talde batek, EJE proiektua azaldu zuen. Ikasle taldeek benetako enpresa sortzen dute eta horretarako informazioa bildu, antolatu eta barne- ratzen dute. Ikasleek, proiektuen non- dik norakoak azaltzeaz gain, bizipen eta ikaskuntza pertsonalen berri ere eman zuten.

Hezkuntzari begirada, psikologiaren eskutik

Abenduaren 14an izan ziren HUHEZIKo Hazitegi proiektuak anto- latutako jardunaldiak. Sei urtetan zehar bide emankorra egin du Mendeberr- barruan kokatzen den proiektuak eta oinarri teorikoak lantzen ibili dira. Ha- zitegi proiektuaren oinarriak, "0-3 bi- tarteko haur eskolek haurren garapen osasuntsuan (psikologiko, mental eta "sozialki orekatua") duten egiteko ga- rrantzitsua azpimarratzea eta eskola horien ezaugarriak aztertzea" dira. Jar- dunaldiotan, Hubert Montagner fran- tziako aditua izan dute gonbidatu gisa.

Juanjo Arrizabalaga Hezkuntza be- rritzapenerako arduradunak eta Maite Larrañaga Partzuergoko zuzendariak egungo haur eskolen egoera eta erro- nak deskribatuz hasi ziren jardun- diak. Rafael Cristobal psikiatra, Hazite- giko kide eta HUHEZIKo irakaslearen liburua aurkezteko parada ere izan zen, "Fundamentos del ser humano, una psicología para educadores". Hazitegi proiektuaren berri ere eman zuten Ale- xander Barandiaran zuzendariak eta Arantxa Lejarraga Arizmendi ikastetxe- ko zuzendariak, eskolako testuingurua

naturalago bihurtzeko helburuz egiten ari diren lanaren inguruan mintzatu- z.

Goizean zein arratsaldean, Hubert Montagner pedagogo frantses entzute- tsua izan zen haurtzaroaren inguruan hainbat gako esanguratsu emanez. Goizean, umearen garapenaren klabe- en inguruan mintzatu zen eta arratsal- dean, haurren erritmo kognitibo eta biologikoen errespetuaren garrantziari buruz. Montagner Frantziako uniber- tsitateko irakaslea da eta I.N.S.E.R.M. ikerketa taldeko zuzendaria.

Ikastaroak

*Haur kantak eta haur jolasak

Noiz: Urtarrilak 7, 9, 14, 16, eta 21. 17:00 eta- tik 20:00ak arte. **Non:** Beasain, Txindoki- alkartasuna institutua, Ugartemendi 6, (943880753) **Informazio gehiago:** www.ueu.org

*Bideo Grabazioak, edizioa eta erabi- lera

Noiz: Urtarrilak 9, 23, 30, Otsailak 13, 27, Martxoak 12 (asteazkenetan) 16:30etatik 19:30ak arte. **Non:** EIBZn (Mokarte parkea zk.g., 31620 Uharte) **Emaileria:** Juanjo Garratxo. **Informazio gehiago:** <http://www.pnte.cfnavarra.es/eibz/>

*Hizkuntza Jolasak I, Ahozko eta ida- tzizko hizkera ikasgelan lantzeko

Noiz: Urtarrilak 8, 15, 22, 29 (asteartean) 17:30etatik 20:00ak arte. **Non:** EIBZn.

Emaileria: Urtxintxa eskola. **Informazio gehiago:** <http://www.pnte.cfnavarra.es/eibz/>

Iruzurrik ez! Eskolak euskaldundu behar du

Iruzurrik ez! Eskolak euskaldundu behar du lelopean abiatu du kanpai- na berria Euskal Herriak Bere Eskolak. Euskararen Erakunde Publikoaren Hizkuntza Plangintza, Nafarroako Gobernuak martxan jarri duen Euskararen Nafar Institutua eta Eusko Jaurlaritzaren Hizkuntza Ereduen proposamena iruzurra direla uste du EHBek, eta ez dutela eskolaren bidez ikasleak euskal- duntzeko balio.

Gaur egun eskolak hiru ikasletik bakarra euskalduntzen duela salatu dute eta euskararen ofizialtasunerantz eta hezkuntza sistema nazionalerantz era- mango gaituen legea behar dugula adierazi dute.

Egoera horren aurrean, erantzun beharra ikusi du EHBE-k eta otsaila arte luzatuko den salaketa kanpaina jarri martxan dute. Milaka postal bidaliko diz- kiete Tontxu Campos, Max Brisson eta Carlos Perez-Nievasi beraien ardurak bete ditzaten eskatzeko. Era berean, Euskal Herri osoan izango diren mobili- zazioetan parte hartzeko deia egin dute eta bereziki, urtarrilaren 15ean Baio- nan, Iruñean eta Gasteizen izango diren manifestazioetarako deia egin dute.

argitalpenak



Olentzeroren malutak
Juan Kruz Igerabide
ELKAR

Olentzero Gabonetan etortzen da urtero gure etxera, hutsik egin gabe. Baina opariak banatzeko arazoak izaten ditu batzuetan eta horiei aurre egiteko eta opariak arazorik gabe banatzeko, modu irudimentsu eta zoragarria asmatu zuen behin. Juan Kruz Igerabidek idatzi du testua eta Eider Eibarrek irudiak •



BAT Soziolinguistika aldizkaria
SOZIOLINGUISTIKA KLUSTERRA
Aldizkariaren 64. zenbaki honen izenburua, *Kale neurketaren V. Neurketa, 2006: emaitzak, azterketak, gogoretak* da. Alde batetik, zazpi herrialdeetan kale erabileraren emaitzak aztertu dira, eta ondoren hainbat adituren iritziaz eta emaitzen balorazioak jaso dituzte: hizkuntza politika, joerak, legedia, neurketa edota erabilerak bezalako gaiak hizpide hartuz •



Txita more txikia
Arrate Egaña
EREIN

“Animaliazale izan naiz beti, primeran ulertzen dugu elkar. Zakurren buztanaren mugimenduak ulertzen ditut, baita katuen keinu dotoreak edo behien begirada urrunak... Horregatik, ez nuen birritan pentsatu: txitatxo bat nahi nuen.” Orain txitatxoa ongi zainduko duela erakutsi beharko du liburuko protagonistak •



Hezkuntza-programa eredu eta ebaluazio trebatzailea

Sukarrietako Eskola Saiakuntzarako Zentroa
Eusko Jaurlaritza eta BBK

SESZko pedagogia lantaldeak burutu du lana, bertako ingurumen hezkuntza programan oinarrituz. Irakas-kuntza-ikaskuntza prozesuetan, erregulazio eta autoerregulazio alderdietan zentratzen den eskuhartze eredu lan-tzen da, sortzen diren prozesuetan ebaluazioa hobekuntza elementu bezala erabiliz •

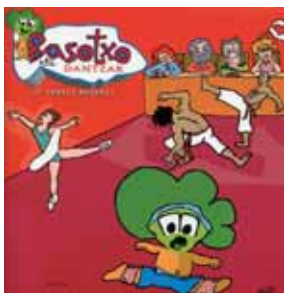

Basotxo eta dantzak
A. Ibarra Basañez
URTXINTXA

Munduan zehar jira eta bira dantza desberdinak dantzatzeko prest dago basotxo. Besteak beste, trikitalariekin pandero bihurtuko da, Rock n rollaren errege bihurtuko da, Errusiako dantzak dantzatu, kalean txandalajantzi eta irratia kasetaren soinuarekin hip hop-a egingo du, Argentinan tangoa dantztuko du eta Arabiako dantzekin sabela mugitzen ikasiko du •



Bularretik mintzo
Galtzagorri haur eta gazte literatura elkarte

CD-liburuxka hau izen bera darman egitasmo oso baten euskarria da. 0 eta 6 urte bitarteko haur txikien guraso eta hezitzaileei bideratuta dago, eta bi helburu nagusi ditu: literatur tradizioaren galerari aurre egitea, sehaska kantak, esku jolasak, eta abar bilduz; eta haurren irakurzaletasuna sustatzea hezitzaile eta gurasoentzako tresnak eta formazioa eskainiz •

... nora joango gara?

IRUÑERRIKO MANKOMUNITATEA Ikasleek badute egitekorik ingurumenaren alde

Hainbat jarduera eskaintzen ditu Iruñerriko mankomunitateak bere ingurumen hezkuntza programaren baitan. Helburua, ikasleek ingurumena zaintzen ikastea eta gazteok, gai horren inguruan sentsibilizatzea da. Ikasleak arduratsuak izatea, eskaintzen zaizkien zerbitzuak era kritikoan baloratzea eta zerbitzuak hobetzera bultzatzea dezaketen portaera jasangarri guztiak indartzea, hain zuzen ere. Gero eta ikastetxe gehiagok hartzen dute parte mankomunitateak eskaintzen dituen programe-tan eta aurten sartu dituzten berrikuntzek, eskaintza hobetzeko balio izan dute.

Ikasgelan ikusten dutena osatzea eta ingurumen gaiarekin sentsibilizatzea. Hori da Iruñerriko mankomunitateak ikastetxeei egiten dien eskaintza nagusia.

Mankomunitatea Iruñerriko erakunde bat da, eta boluntarioki sartzten diren udalek osatzen dute. Iruñerrikoak diren hainbat herriri eta Nafarroako beste batzuei eskaintzen die zerbitzua, beti ere, ingurumen arloarekin zerikusia duen lana eginez: hondakinen tratamendua, uraren hornidura eta depurazioa, eta garraioa. Aurten beste zerbitzu bat hartu du bere gain; Iruñerriko Ibai Parkearen kudeaketa.

Ingurumena zaintzeko bidean, herritarren jokabideak garrantzia handia du, izan ere, beraiek ematen dute lehen

pausoa egunero, adibidez, etxean, zaborra banatzen dutenean eta hori dela eta, ingurumen arloko gaiak herritarrekin lantzea beharrezko ikusi zuten mankomunitateko arduradunek. Jose Altzuetak, mankomunitateak eskaintzen duen ingurumen hezkuntza programaren koordinatzaileetako bat da eta esan digunez, herritarren artean, ikasleen kolektiboa handia izateaz gain, pisu handia du, horiek sarritan, etxean hartzen diren erabakietan eragina dutelako. Ikasleekin egiten duten lanaren helburua, arduratsuak izango diren herritarrek prestatzea, eskaintzen zaizkien zerbitzuak era kritikoan baloratuko duten pertsonak heztea eta zerbitzuak hobetzera bultzatzea dezaketen portaera jasangarri guztiak indartzea da.

Norberaren beharretara egokitutako eskaintza programa

Planteamenduak bi oinarri ditu Altzuetak esan digunez: "Alde batetik, ingurumen hezkuntza bultzatu nahi dugu baina bestetik, ez gara ingurumen alorrera mugatzen, norbaitek, esaterako, kimika klaseak ematen baditu eta ura, edateko ur nola bihurtzen den ikusi nahi badu, posible da. Uste dugu garrantzitsua dela gure instalazioetara sarbidea izatea, berdin du landuko den gaia zein den. Ikasleek, adibidez, zaborraren banaketa nola egiten den ikus dezakete, baina nahi izanez gero, era dibertigarriagoan landu dezakete gai hori: edukiontzi batzuk ditugu, eta gauza bakoitza dagokion edukiontzian sartu behar dute, begiak itxita, ikaski-





deek gidatuta. Horrela, birziklatzeko, zaborra nola banatu behar den ikasten dute”.

Alde batetik, mankomunitatearen instalazioetara egiten diren bisitak dituzte eta bestetik, ikasleek egiten dituzten tailerrak. Horrez gain, irakasleek ikastetxean bertan ingurumenarekiko errespetuzko portaerak bultzatu nahi badituzte, laguntza eskaintzen diete, esaterako, ikastetxean papera jasotzeko, edo pilak jasotzeko edukiontzia jarri. Aurten berrikuntzarik izan da arlo horretan: konpostagailuak jarri dituzte horretarako baldintzak dituzten eskoletan.

Instalazio guztiak egokitu dituzte bisitariak hartzeko eta eskaintza zabala egiten dute, ikastetxe eta irakasle bakoitzak gehien interesatzen zaiona hartzeko aukera izan dezan. Irakasleak nahi duenaren eta behar duenaren arabera joaten dira eskaintzaren puzzlea osatzen.

Material didaktikoak ere egiten ditu mankomunitateak uraren, garraioaren eta hondakinen gaiak lantzeko. Ikastetxeek eskuragarri dituzte eta etorkizunean mankomunitatearen web orrian jarriko dituzte. Eta mankomunitateak kudeatzen dituen zerbitzuetatik kanpo dauden guneak ere badituzte, horietako bat Atarrabiako Pilategia da. Ingurumen arloko informazioa emateko funtzioa du, baita ikastetxeei ere. Horrekin batera Mendillorriko eta Artetako informazio eta sentsibilizazio zentroak daude. Eta 2008an Zaragozako EXPOa dela eta, bertan sortutako foroan parte hartzen ari dira, Ebro ibaiak ikutzen dituen beste lurralde batzuen antzera.

Zerbitzu berri horiek ere izan dute eraginik eskaera kopuruaren gorakadan. Iazko ikasturtean 130 ikastetxerekin egin zuten lan, 23.000 ikasle baino gehiago hartu zituzten eta aurten kopuruak gora egitea espero dute •

IRUÑERRIKO MANKOMUNITATEA

Ingurumen heziketarako programa
Imaz anaiak kalea, 1 – 31002 IRUÑEA
Telefonoa: 948 423 194 / 948 423 285
jalzueta@mcp.es / mvital@mcp.es
www.mcp.es



Oharrak:

- Progama guztiak euskaraz eta gaztelaniaz eskaintzen dituzte.

Ingurumen heziketarako programa

Lantzen diren edukiak: uraren ziklo integrala, kontsumoa eta hondakinak, garraioa eta mugikortasun iraunkorra, Iruñerriko Ibai Parkea, Ingurumen heziketa, Naturako eta hiriko ingurumena.

Eskaintzen dituzten zerbitzuak: dokumentazio zentroa, aholkularitza tekniko eta didaktikoa, material didaktikoen diseinua, koordinazioa eta edizioa, sentsibilizazio kanpainak eskola esparruan, ikastetxean hondakinak kudeatzeko baliabideak.

Jarduera programa:

Hiru jardera mota eskaintzen dituzte:

- Mankomunitateak kudeatzen dituen instalazio eta espazioak bisitatzea
- Tailerrak
- Jardunaldiak

Haur Hezkuntzarako, Lehen Hezkuntzarako eta Bigarren Hezkuntzarako programak

Haur Hezkuntza

- Iruñerriko Ibai Parkea programa
- Ura: hornidura programa

Lehen Hezkuntza

- Iruñerriko Ibai Parkea programa
- Ura: hornidura programa
- Zaborrak eta birziklapena programa
- Hiri garraioa eta mugikortasun iraunkorra programa

Bigarren Hezkuntza

- Iruñerriko Ibai Parkea programa
- Ura programa
- Zaborrak eta birziklapena programa
- Garraioa eta mugikortasun iraunkorra programa

Aurtengo berrikuntzak:

- Konposta eskolan (Etapa guztiak)
- Paper bilketa selektiboa ikastetxeetan (Etapa guztiak)
- Mendillorriko ur-biltegi-tako pasealekua (Haur Hezkuntza)
- Atarrabiako Pilategia. Ingurumen informazio eta heziketarako zentroa (Lehen Hezkuntza, Bigarren Hezkuntza)
- Ibai bizidunak. Ibai Parkea eta EXPO Zaragoza 2008 (Bigarren Hezkuntza)

atzeko atetik



Joseba APAOLAZA

AKTOREA

HEZKUNTZA: gizakia, bere ahalmenak garatuz eta gizabidea irakatsiz, gizartean bizitzeko prestatzea eta gaitzea, eta horretarako erabiltzen diren bideak eta sistemak.

Beti izan nahiz ikasle txarra. Bost urte nitueanean Urretxuko mojetara eramainduten. Gu, Legazpirako bidean bizi ginen lantegi eta taillerez inguratirik. Monjen egoitza eta ikastetxea Labeaga kalean zegoen, Goardia Zibilaren kuartelari pega-pega eginda. Bien artean apenas zeuden bi kilometro, baina hain gaztetxo izanik, Mendiazgoiko Juanitaren eskutik egiten nuen lekaimetzeko bidea. Oso oroimen gutxi ditut lehenengo urte hartaz; sor Luzila, aurpegi garrats handia zuen moja. Eskuan kalak harturik, "con flores a Maria" kantatuz kaperara egiten genituen joan-etorriak eta ezer gutxiago. Gutxi horren artean bizikien oroitzen dudana gertaera, lehenengo zigorra da. Urruti zeuden oraindik, Piaget, Montessori eta konpainia, eta pupitrea eta arkatza genituen lagun. Goizeko saioa amaitzeaz zegoen eta kaligrafia lana bukatzeko agindu zigun sor "maistrak". Orrialdeko azken lerroa osatu nahian harrapatu ninduen,

Hezi, HAZI ETA HEZITU

klase amaiera iragartzen zuen txirrinak. Presaren ondorioz, gehiegi estutu nuen arkatza, eta barruko mina hautsi zitzaidan. Txorroskiloa guztiarentzat komunaz eta maistraren mahaian zegoen itsasita. Lehenengo buelta egin nuenerako klase erdia hutsik zegoen eta idazteari ekin bezain pronto, hautsi nuen bigarren aldiz arkatzen mina. Berriz punta atera orduko bakarrik nengoen klasean eta Juanita ikusi nuen kanpoko aldean lehenbailehen bukatzeko keinuak egiten. Sumatzen hasia nengoen, baina hirugarren aldiz hautsi behar izan zitzaidan, guztiz zurtatzeko, arkatza *putah* aren minak akatsen bat bazuela. Nik oraindik ez nekien puta zer zen eta irainka hasi beharrean, negarari ekin nion nahigabeturik. Malkoak, arkatza putaren minaren hautsarekin nahastu zirene eta ez dutuste kaligrafiko adernoko azken lerroa hurbakatu nuenik. Eskolatik irten nintzenean, Olentzeroren semea ematen nuen. Aurpegi beltz harekin eta negar zotinka egin nuen etxeko bidea, Juanitaren eskutik.

Ez dutuste haren moduko esperientzia txarren eraginez izan zenik, baina nire ibilbide akademikoa, oso urruti egon zen eredu garri izate-tik. Oso. Maisu-maistra eta irakasleek gehien aurpegiatu zidatena, interes falta izan zen. "*Tonto no es*" esaten zieten nire gurasoei, "*esvago y está en la inopia*". Eta kexa horiek, arrazoi osoz nagusitu ziren urteen poderioz. Hasierako urteak bestelakoak izan ziren. Apaiz pasionisten egoitzan, ikastolasortu zen eta bertan izan ginen lehenikasleak, mojetan urte hurapasa ondoren,

bineska eta bimutil. Aita Luis marigenuen denerako maisu. Ez dakitzehatz zen batika urte egin genituen Aita Luis marirekin, baina goxo gogoratzen ditut. Institutura pasatzeko orduan, gorabeherak izan ziren, ez zekitelako gure trasladioa nola gauzatu eta era arraroan baliozkotu zizkiguten falangista batek ematen zuen gimnasia eta moz korti batek erakusten zuen "politika".

Denbora gutxi behar izan zuen nire interes falta azaleratzeko eta laster hartu nion gustua leloarena egiteari eta tontakeriak esateari. Alegia, ikaskideak barreazteari. Oso justu pasa nuen Batxilergoa. Bi urte eman nituen interno "pago-kolejio" baten eta institutara bueltatu nintzenean berdintsu jarraitu nuen. COU delakoa, bizitzan lehen aldiz, udara aurretik atera nuen eta selektibitatea atera nuenean, hitzik gabe utzi nituen aita eta ama. Normala! Ohiturafalta. Gero, bokazioari baino gehiago, "*paginas amarillas*" ibegiratu zueratu nuen maisu izatea. Magisteritza, eskolaurreko espezialitatea, euskeraz, Antiguoko Seminarioan. Maisu izan nintzen lau urtez Martuteneko ikastolan eta han ezagutu nituen, haurrak, antzerkiaren erregeak. Hogeita bost urte daramatzat aktore lanetan eta gaur, oraintxe bertan jakin dut, institutuan jaso nuela nere ofizioa izango zenaren sena eta nahia; baina ez, liburu, maisu eta irakasleengatik, baizik eta ikaskidei barreazteak ematen zidan gustu *puta* zoragari horregatik. Zorionez eta tamalez, hezi, errepika ezin daiteken bizitza honek hezten gaitu. Bizitzak. Lagunaren barreak eta "minaren" minak.



Hego Euskal Herriko merkataritza ganberek emandako datuen arabera, 3.882 jostailu partida inportatu zituzten iaz Txinatik Arabak, Bizkaiak, Gipuzkoak eta Nafarroak. Guztira ia 30 milioi euroren inportazioak izan ziren, zehazki 29.514.400ekoak.

Iturria: Berría (07-12-11)

iruzurrik EZ!

Eskolak euskaldundu

behar du!

urtarrilak 25,

Iruñea, Balona eta Gastelzen

mobilizazioak



eskolak euskaldundu herri ekimena

hik hasi

20.

monografikoa

Konstruktibismoa eta hezkuntza

Mario Carretero

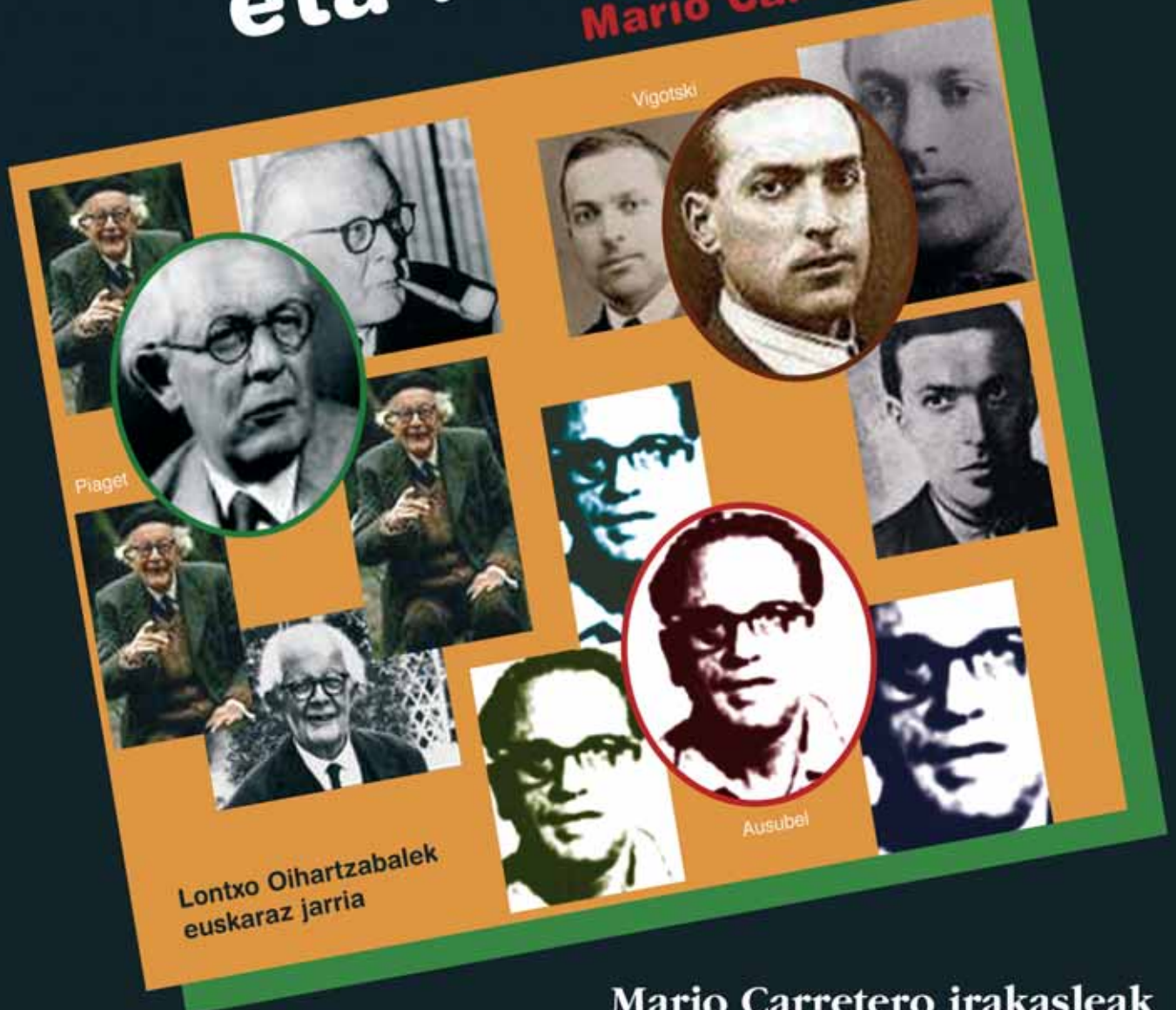

Mario Carretero irakasleak Piaget, Vigotski eta Ausubelen teoria eta praktikak aztertu ditu eta modu oso ulerkorrean aurkeztu. Lana eguneratuta, euskaraz jarri du Lontxo Oihartzabal pedagogoa.

Horrela, bada, hain garrantzitsua den irakaskuntza esanguratsuaren oinarriak aurkezten dira monografiko honetan.